

ЦИФРОВОЙ ФОТОАППАРАТ TG-6 Руководство по эксплуатации

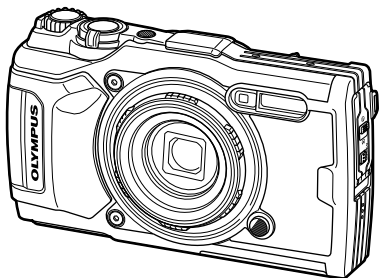

Перед началом работы

Содержание

Краткий указатель операций

1. Подготовка
2. Съемка
3. Воспроизведение
4. Функции меню
5. Подключение фотоаппарата к смартфону
6. Использование данных системы датчиков
7. Подключение к компьютеру
8. Осторожно
9. Поиск и устранение неполадок
10. Информация
11. МЕРЫ ПРЕДОСТОРОЖНОСТИ



Model No.: IM015

- Благодарим за приобретение цифрового фотоаппарата Olympus. При работе с фотоаппаратом обращайтесь к этому руководству, чтобы убедиться, что изделие используется безопасно и правильно.
- Обязательно прочтите и поймите содержание главы «11. МЕРЫ ПРЕДОСТОРОЖНОСТИ» перед использованием этого изделия. Сохраните данные инструкции для дальнейшего использования.
- Перед тем как делать важные фотографии, мы рекомендуем сделать пробные снимки, чтобы привыкнуть к новому фотоаппарату.
- Изображения экрана и фотоаппарата, показанные в данном руководстве, были выполнены на стадии разработки и могут отличаться от фактического варианта изделия.
- В случае добавления и/или изменения функций вследствие обновления прошивки фотоаппарата, содержание руководства будет отличаться. Новейшая информация об этом находится на веб-сайте Olympus.

Перед началом работы

Прочитайте и соблюдайте меры предосторожности

Во избежание неправильной работы, приводящей к пожару, повреждению имущества или травмам, полностью прочитайте раздел «11. МЕРЫ ПРЕДОСТОРОЖНОСТИ» (стр. 148) перед использованием фотоаппарата.

При использовании фотоаппарата обращайтесь к этому руководству для обеспечения безопасной и правильной работы. После прочтения храните руководство в надежном месте.

Olympus не несет ответственности за нарушения местных правил, возникающие в связи с использованием данного изделия за пределами страны или региона, где была совершена покупка.

Беспроводная локальная сеть и GPS

Фотоаппарат оснащен встроенной функцией беспроводной локальной сети и GPS. Использование этих функций за пределами страны или региона, где была совершена покупка, может нарушать местные правила использования беспроводной связи; обязательно проконсультируйтесь с местными властями перед использованием. Olympus не несет ответственности за несоблюдение пользователем местных правил.

Отключайте функции беспроводной локальной сети и GPS в местах, где их использование запрещено.  «5. Подключение фотоаппарата к смартфону» (стр. 106), «6. Использование данных системы датчиков» (стр. 111)

Регистрация пользователя

Посетите веб-сайт OLYMPUS для получения информации о регистрации продуктов OLYMPUS.

Руководства по эксплуатации изделий

В дополнение к «Руководству по эксплуатации» (этот PDF-файл), документация, доступная для этого изделия, включает в себя документ «Поддержка водонепроницаемости» (прилагается). При использовании изделия обращайтесь к этим руководствам.



Руководство по эксплуатации (этот PDF-файл)

Руководство по работе с фотоаппаратом и его функциями. Руководство по эксплуатации можно загрузить с веб-сайта OLYMPUS или напрямую с помощью приложения для смартфона «OLYMPUS Image Share» (OI.Share).





Поддержка водонепроницаемости

В этом документе перечислены меры предосторожности, касающиеся водонепроницаемости. Прочитайте эти инструкции вместе с документом «Важная информация о водозащищенности и ударостойкости» (стр. 123).

Символы, используемые в руководстве

Во всех разделах данного руководства используются следующие символы.

 Примечания	Примечания, касающиеся использования фотоаппарата.
	Ссылки на страницы с подробным описанием или сопутствующей информацией.

Содержание

Перед началом работы	2	Соответствие настроек сюжету (режим SCN)28
Краткий указатель операций	8	[Коллаж в реал.врем.]: съемка коллажей в реальном времени31
Спецификация компонентов	10	Панорама32
1. Подготовка	12	Съемка с очень близкого расстояния (режим Δ)33
Распаковка содержимого коробки.....12		Соответствие настроек сюжетам подводного мира (режим )34
Установка и извлечение аккумулятора и карты памяти13		Предоставление фотоаппарату возможности выбирать диафрагму и выдержку (режим P)35
Извлечение аккумулятора.....14		Выбор диафрагмы (режим A)36
Извлечение карты.....15		Пользовательские режимы (Польз. режим C1/C2)37
Используемые карты15		Сохранение настроек.....37
Зарядка аккумулятора16		Вызов настроек.....37
Включение фотоаппарата17		Запись видеороликов38
Начальная настройка18		Запись видео в режимах фотосъемки38
Фотоаппарат отображает нечитаемый/не выбранный язык20		Запись видео в режиме видеосъемки (режим )39
Форматирование карты21		Использование различных настроек40
2. Съемка	22	Установки доступны с помощью прямых кнопок41
Информация отображается во время съемки22		Управление экспозицией (Экспозиция ).....41
Переключение отображаемой информации.....24		Зум (Цифровой телеконвертер).....42
Основная фотосъемка25		Серийная съемка и съемка с автоспуском.....42
Фотосъемка (режим АВТО)25		Предустан. серия.....44
Использование зума26		Использование вспышки (Фотосъемка со вспышкой)45
Выбор режима съемки27		Блокировка фокуса.....46
Типы режимов съемки27		

Использование светодиодной подсветки.....	47	Индекс/календарное отображение.....	65
Установки, доступные с помощью управления в реальном времени	48	Просмотр с увеличением	65
Параметры обработки (Режим цвета).....	50	Воспроизведение видео.....	66
Изменение чувствительности ISO (ISO).....	52	Удаление изображений во время воспроизведения	66
Настройка цвета (баланс белого).....	53	Использование меню просмотра	67
Выбор режима фокусировки (Реж. АФ).....	55	Воспр. 	67
Настройка соотношения ширины и высоты изображения	55	Редакт. RAW/Редакт. JPEG.....	68
Выбор качества изображения (Качество фотоснимка)	56	Воспр. Видео.....	69
Выбор качества изображения (Качество видео).....	57	Редактировать видео.....	69
Уменьшение дрожания фотоаппарата (Стабилизатор изображения)	59	Порядок обмена	71
Регулировка мощности вспышки (Контроль интенсивности вспышки).....	59		71
Выбор способа измерения фотоаппаратом яркости (Замер)	60		72
Автоматическое распознавание лица (Приоритет лица)	60	Вращение	72
Использование дополнительных аксессуаров (аксессуар).....	61		73
		Наложение	74
			75
		Удаление	75
		Выбор изображений (От, Удалить Выделенное, Выбранный порядок).....	76
		Прокрутка панорам	77
3. Воспроизведение	62	4. Функции меню	78
Информация, отображаемая во время просмотра	62	Основные операции в меню	78
Информация о просматриваемом изображении	62	Использование Меню съемки 1/Меню съемки 2.....	80
Переключение отображаемой информации	63	Восстановление настроек по умолчанию/сохранение настроек (Сброс/устан. пользов. реж.)	80
Просмотр фотографий и видео	64	Параметры обработки (Режим Цвета).....	81
		Выбор зоны фокусировки (Зона АФ).....	82
		Автоматическая съемка с фиксированным интервалом (Настр. замед.съемки).....	84

Постепенное изменение фокусирования в серии фотографий (Focus ВКТ).....	85	Комбинации размеров изображения JPEG и степени сжатия	105
Увеличение глубины резкости (Настр. наложения фокуса) ...	86		
Метки даты (Метка даты)	86		
Использование меню видео...87		5. Подключение фотоаппарата к смартфону 106	
Использование меню просмотра	88	Настройка параметров подключения к смартфону ...	107
Отображение повернутых изображений ().....	88	Передача изображений на смартфон	108
Ретуширование изображений (Редакт.).....	88	Дистанционная съемка при помощи смартфона	108
Создание изображений из видеоролика (Стоп-кадр)	92	Изменение способа подключения	109
Обрезка видеороликов (Обрезка видео).....	93	Сброс настроек беспроводной локальной сети	109
Полное снятие защиты.....	93	Изменение пароля	110
Использование меню настройки.....	94	Отмена порядка обмена	110
Удаление всех изображений (Уст.Карту).....	95		
Выбор языка ().....	95	6. Использование данных системы датчиков 111	
Использование пользовательских меню	96	GPS: меры предосторожности при использовании	111
A Аф/Рф	96	Перед использованием функции GPS (данные A-GPS).....	111
B Монитор/  /Пк	96	Использование GPS	112
C Эксп/ISO	97	Просмотр записанного маршрута по журналам GPS.....	112
D  Польз.	98		
E  /ББ/Цвет.....	98	Регистрация и сохранение журналов	113
F Запись	99	Использование буферизованных и сохраненных журналов	114
G Датчик оборудования	100	Просмотр данных о местоположении	115
H  Настройки	100	Данные о местоположении	115
Улучшение фокуса в условиях темноты (Подсветка Аф).....	101		
Рф Помощник.....	101		
Режимы отображения дополнительной информации	102		
Просмотр изображений с фотоаппарата на экране телевизора	104		

7. Подключение к компьютеру	116	9. Поиск и устранение неполадок	130
Подключение фотоаппарата к компьютеру.....	116	Некоторые общие неполадки и способы их устранения.....	130
Копирование изображений на компьютер	117	10. Информация	136
Установка компьютерного программного обеспечения	117	Список настроек, доступных в каждом режиме съемки	136
8. Осторожно	118	Настройки по умолчанию/пользовательские настройки.....	140
Батареи.....	118	Спецификация	145
Использование зарядного устройства за рубежом.....	118	11. МЕРЫ ПРЕДОСТОРОЖНОСТИ	148
Количество изображений (фотографий)/ продолжительность снятых эпизодов (видеороликов) на карту.....	119	МЕРЫ ПРЕДОСТОРОЖНОСТИ	148
Очистка и хранение фотоаппарата	121	Указатель	157
Очистка фотоаппарата.....	121		
Хранение	122		
Pixel Mapping — проверка функций обработки изображения	122		
Важная информация о водозащищенности и ударостойкости.....	123		
Использование аксессуаров, приобретаемых отдельно.....	125		
Прикрепление дополнительных силиконовых кожухов	125		
Съемка изображений с беспроводной системой вспышки с дистанционным управлением Olympus	125		
Дополнительные аксессуары	126		

Краткий указатель операций

Съемка



Просто выполняйте съемку без сложных настроек	▶ Режим AUTO (📷)	25
Съемка полос света (смешивание осветления)	▶ Коллаж в реал.врем. (SCN)	31
Съемка мелких объектов крупным планом/макросъемка (с близкого расстояния)	▶ Режим «Микроскоп» (Δ)	33
Сохранение фокусировки на переднем и заднем плане	▶ Наложение фокуса	33
Съемка стильных фотографий/ Съемка монотонных фотографий	▶ ART (режим цвета)	50
Настройки для подводной фотосъемки	▶ Режим подводной съемки (🐟)	34
Регулировка яркости темных и ярких зон	▶ Коррекция экспозиции	41
Запись данных местоположения GPS, температуры воздуха и воды, высоты (глубины) и направления	▶ Датчики Система датчиков	111
Фотосъемка с цветопередачей, соответствующей цветовой гамме объекта съемки	▶ Баланс белого	53
Изменение соотношения размеров	▶ Соотношение сторон	55
Когда фотоаппарат не фокусируется на объекте съемки/фокусируется на одной области	▶ Настройки метки автофокуса	82
Удержание движущегося объекта в фокусе	▶ Отслеживание	83
Фотосъемка в темноте/ фотосъемка в условиях низкого уровня освещенности	▶ Светодиодная подсветка	47
	▶ Подсветка Af	101
Мгновенный захват	▶ Предустан. серия	44
Проверка выравнивания по горизонтали или вертикали перед съемкой	▶ Индикатор	24, 102
Съемка с обдуманной композицией	▶ Отображ. Сетки	96
Оптимизация монитора/ регулировка оттенка экрана	▶ Регулировка яркости монитора	94
Увеличение количества снимков, которые могут быть сделаны	▶ Режим качества фотографий	56
Использование дистанционного управления	▶ Дистанционная съемка при помощи смартфона	108

Воспроизведение/ретуширование



Просмотр изображений на телевизоре/ просмотр изображений с высоким качеством изображений на телевизоре высокой четкости	HDMI ▶ Просмотр изображений с фотоаппарата на экране телевизора	97 104
Осветление теней	▶ Осв. Теней (Редакт. JPEG)	68, 90
Коррекция эффекта «красных глаз»	▶ Убр. Кр.Глаз (Редакт. JPEG)	68, 90
Простая печать	▶ Создание задания печати	75
Удаление звука, записанного с изображением	▶	72
Изменение количества кадров или добавление кадров на экран просмотра списка	▶ /Настр. Инфо	102

Настройки фотоаппарата



Синхронизация даты и времени	▶ Установка даты и времени	18, 94
Восстановление настроек по умолчанию	▶ Сброс	80
Изменение языка отображения меню	▶	95
Отключение звука автофокусировки	▶ (звуковой сигнал)	97
Сохранение настроек	▶ Пользовательский режим (C1/C2)	37
Отображение меток дат на снимках	▶ Метка даты	86
Скрытие экранных инструкций в меню	▶ Основные операции в меню	78

Спецификация компонентов

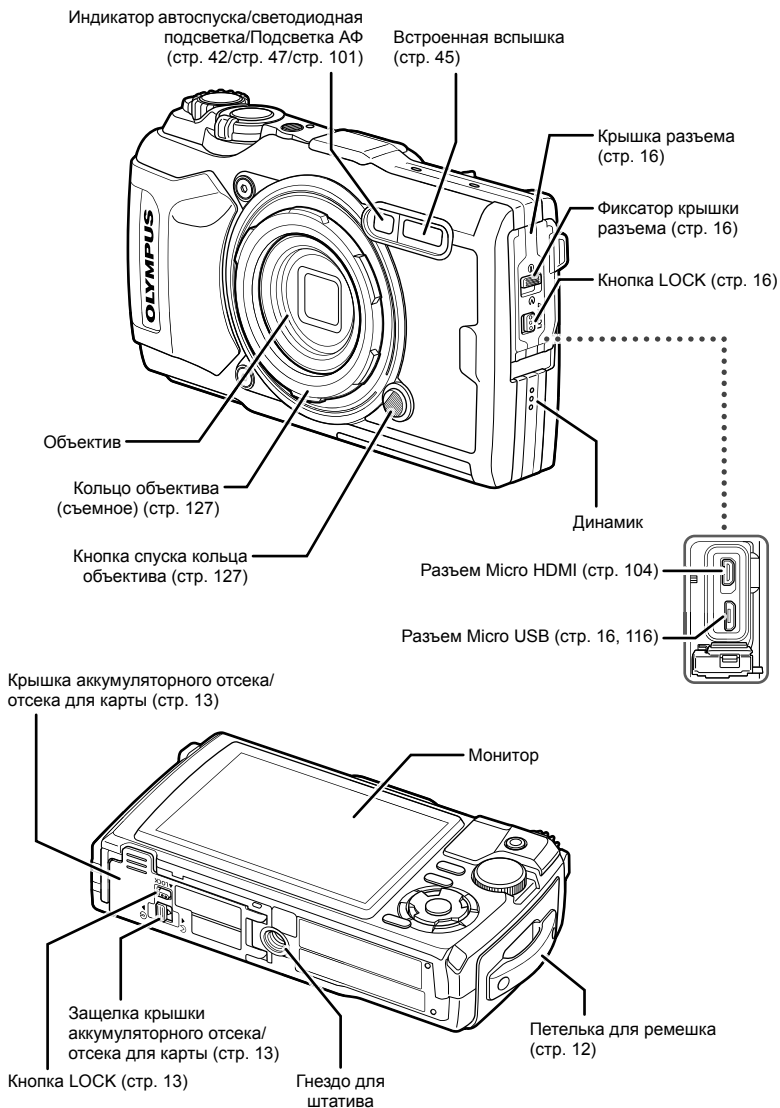

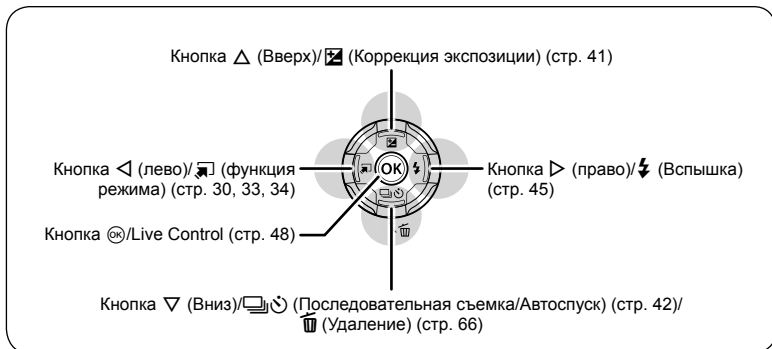
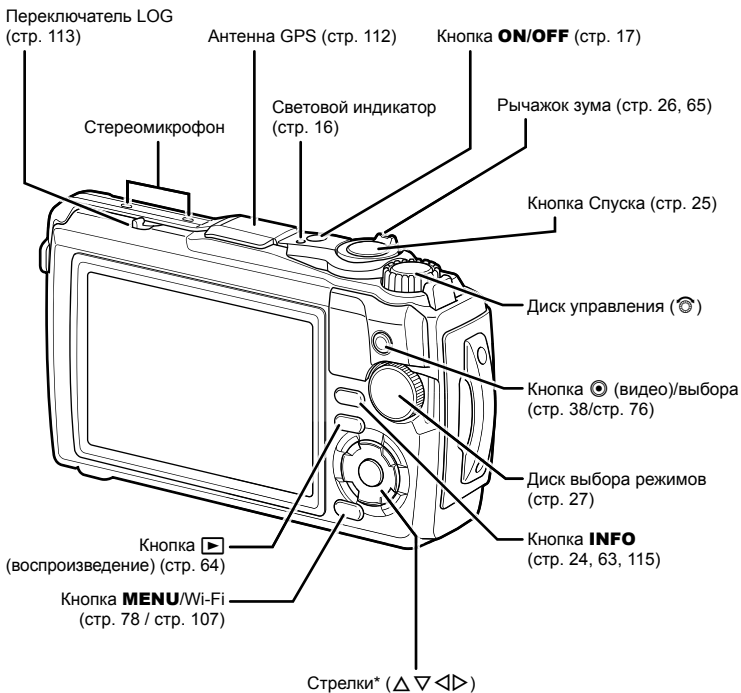

* В этом руководстве значками △ ▽ ◀ ▶ обозначаются операции, выполняемые с использованием кнопки со стрелками.

Распаковка содержимого коробки

Вместе с фотоаппаратом поставляются следующие компоненты. Если что-либо отсутствует или повреждено, обратитесь к дилеру, у которого был приобретен фотоаппарат.

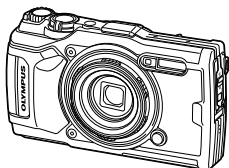

Фотоаппарат
(со съёмным кольцом
объектива)

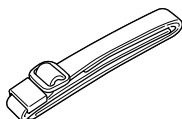

Ремешок

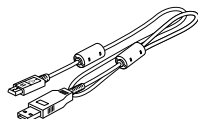

Кабель USB CB-USB12

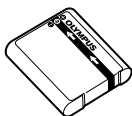

Литий-ионный аккумулятор
LI-92B

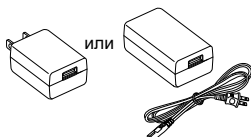

или
USB-адаптер переменного
тока F-5AC

- Основное руководство
- Поддержание водонепроницаемости
- Гарантийный талон

Содержимое коробки зависит от места приобретения.

Прикрепление ремешка

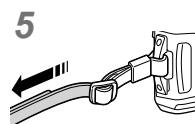
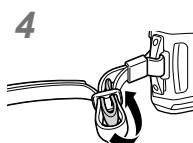
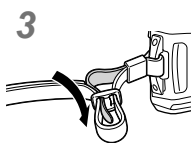
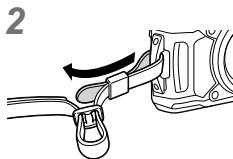
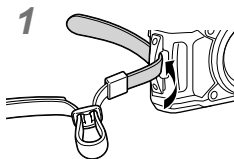

- Затем прочно затяните ремешок, чтобы надежно закрепить его.

Установка и извлечение аккумулятора и карты памяти

Перед открытием крышки аккумуляторного отсека/отсека для карты отключите фотоаппарат.

В этом руководстве все устройства хранения данных упоминаются как «карты». С данным фотоаппаратом можно использовать карты памяти SD (продаются в магазинах) следующих типов: SD, SDHC и SDXC.

Новые карты или карты, которые использовались в других фотоаппаратах или компьютерах, перед использованием необходимо отформатировать в этом фотоаппарате. ➔ «Форматирование карты» (стр. 21)

1 Открытие крышки аккумуляторного отсека/отсека для карты.

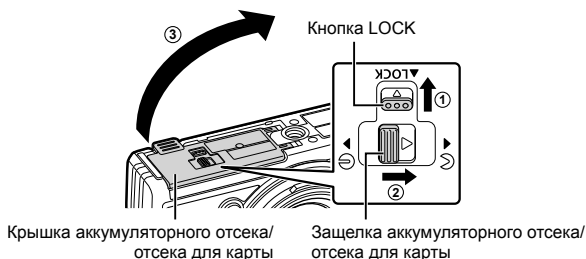

2 Вставка аккумулятора.

- Используйте только аккумуляторы LI-92B (стр. 12, 147).
- Вставляйте аккумулятор, как показано на рисунке, направив метку в направлении ручки фиксатора аккумулятора.
- Если вставить аккумулятор в неправильном направлении, фотоаппарат не включится. Вставьте его правильно.

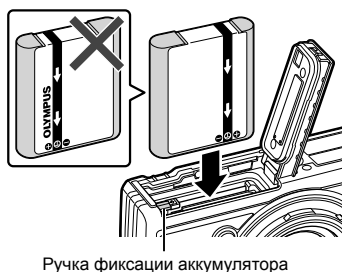

3 Вставка карты.

- Вставьте карту до щелчка. ➔ «Используемые карты» (стр. 15)

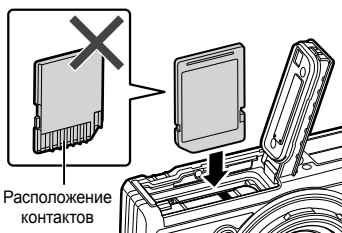

- Не пытайтесь с усилием вставить поврежденную или деформированную карту. Это может привести к повреждению разъема для карты.

4 Закрытие крышки аккумуляторного отсека/отсека для карты.

- При использовании фотоаппарата закрывайте крышку аккумуляторного отсека/отсека для карты.

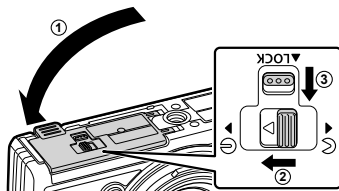

Извлечение аккумулятора

Чтобы извлечь аккумулятор, сначала нажмите на кнопку защелки аккумулятора в направлении стрелки, потом извлеките аккумулятор.

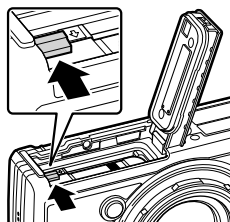

- Не извлекайте аккумулятор, пока отображается индикатор записи на карту.

Индикатор записи на карту



- Если вы не можете извлечь аккумулятор, обратитесь к официальному дистрибьютору или в сервисный центр. Не применяйте силу.

Примечания

- При длительной съемке рекомендуется держать под рукой запасной аккумулятор на случай разрядки основного.
- Также прочтите раздел «Батареи» (стр. 118).

Извлечение карты

Слегка нажмите на вставленную карту, и она будет извлечена. Выньте карту.

- Не извлекайте карту, пока отображается индикатор записи на карту (стр. 14).

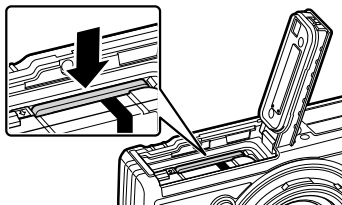

Используемые карты

В этом руководстве все устройства хранения данных упоминаются как «карты». С данным фотоаппаратом можно использовать карты памяти SD (продаются в магазинах) следующих типов: SD, SDHC и SDXC. Новейшая информация об этом находится на веб-сайте Olympus.



Переключатель защиты от записи карты SD

На корпусе карты SD есть переключатель защиты от записи. Установка переключателя в положение «LOCK» предотвращает запись данных на карту. Для выполнения записи верните переключатель в положение разблокировки.

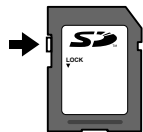

- Новые карты или карты, которые использовались в других фотоаппаратах или компьютерах, перед использованием необходимо отформатировать в этом фотоаппарате. «Форматирование карты» (стр. 21)
- Данные на карте памяти не уничтожаются даже при их удалении и форматировании карты. Выбрасывая карту, необходимо привести ее в негодность, чтобы не допустить утечки конфиденциальной информации.

Места хранения файлов

Данные на карте хранятся в следующих папках:

Название папки	Название папки: тип данных
DCIM	100OLYMP: изображения
GPSLOG: журналы GPS	999OLYMP: изображения
SNSLOG: журналы датчиков	Автоматическая нумерация файлов

Зарядка аккумулятора

Аккумулятор заряжен не полностью на момент поставки. Зарядите аккумулятор перед использованием, пока не погаснет световой индикатор, указывая, что аккумулятор полностью заряжен.

- 1 Убедитесь, что аккумулятор находится в фотоаппарате, и подключите USB-кабель и USB-адаптер переменного тока.

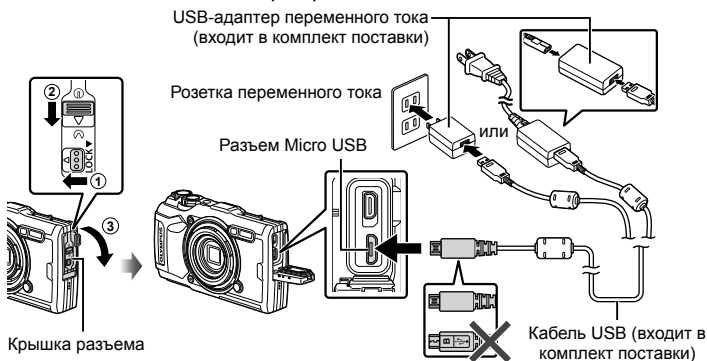

- 2 Выделите [Charge] (Зарядка) с помощью кнопок Δ ∇ на кнопках со стрелками и нажмите кнопку OK .

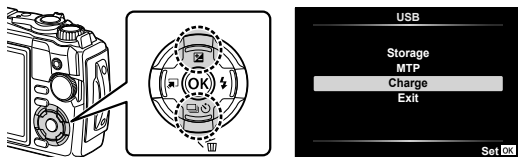

- Загорится световой индикатор, и зарядка начнется.
 - Световой индикатор выключится по окончании зарядки.
 - Зарядка занимает около 3 часов. Время зарядки может увеличиться при высоких температурах окружающей среды.
 - Обязательно выньте штепсель USB-адаптера переменного тока из розетки по окончании зарядки.
- 
- Информацию о зарядке аккумулятора за границей см. в разделе «Использование зарядного устройства за рубежом» (стр. 118).
 - Никогда не используйте кабель, отличный от поставляемого или USB-кабеля, указанного OLYMPUS. Это может привести к появлению дыма или возгоранию.
 - Входящий в комплект F-5AC USB-адаптер переменного тока (далее — USB-адаптер переменного тока) отличается в зависимости от региона, где вы приобрели фотоаппарат. При наличии USB-адаптера переменного тока вставного типа вставьте штепсель непосредственно в розетку.
 - Подробнее об аккумуляторе см. в разделе «МЕРЫ ПРЕДОСТОРОЖНОСТИ» (стр. 148). Подробнее о USB-адаптере переменного тока см. в разделе «МЕРЫ ПРЕДОСТОРОЖНОСТИ» (стр. 148).

- Если световой индикатор не горит, подключите USB-кабель и USB-адаптер переменного тока к фотоаппарату.
- Если на мониторе отображается сообщение «Нет соединения», отсоедините и снова подключите кабель.
- Зарядное устройство (UC-92: продается отдельно) можно использовать для зарядки аккумулятора.

Когда следует заряжать аккумуляторы

Если на мониторе фотоаппарата отображается сообщение, показанное на рисунке, зарядите аккумулятор.

Мигает красным



Сообщение об ошибке

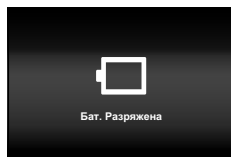

Включение фотоаппарата

- 1 Нажмите кнопку **ON/OFF** для включения фотоаппарата.
 - Фотоаппарат включится, и световой индикатор и монитор будут гореть.

Кнопка ON/OFF

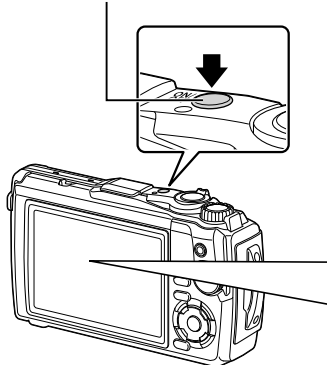

Монитор

Уровень заряда аккумулятора

Отобразится значок уровня заряда аккумулятора.

(зеленый): фотоаппарат готов к съемке.

(зеленый): аккумулятор заряжен не полностью.

(мигает красным): зарядите аккумулятор.



Спящий режим фотоаппарата

Если на протяжении минуты не выполняется никаких действий, фотоаппарат переходит в режим сна (ожидания), при котором выключается экран и отменяются все действия. Фотоаппарат снова активируется при прикосновении к любой кнопке (кнопке спуска затвора, кнопке и т. д.). Фотоаппарат отключится автоматически, если оставить его в спящем режиме на 5 минут. Прежде чем воспользоваться фотокамерой, включите ее снова. Вы можете выбрать, как долго фотоаппарат остается в режиме ожидания перед переключением в спящий режим. [Автооткл.] (стр. 100)

Начальная настройка

После первого включения фотоаппарата выполните начальную настройку, выбрав язык и установив часы фотоаппарата.

- Дата и время записываются на карте вместе со снимками.
- Дата и время добавляются также к названию файла. Перед использованием фотоаппарата установите правильную дату и время. Если дата и время не установлены, некоторые функции будут недоступны.

- 1 Нажмите кнопку **OK**, когда откроется диалоговое окно начальной настройки, предлагающее выбрать язык.

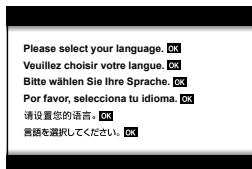

- 2 Выделите нужный язык с помощью диска управления или кнопок со стрелками **△ ▽ <▷**.

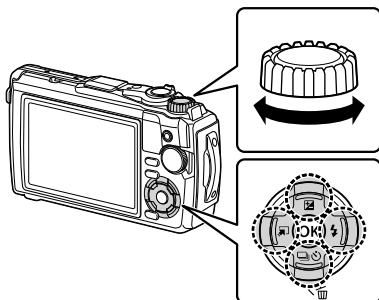

- В диалоговом окне выбора языка имеются две страницы опций. Для перемещения курсора между страницами используйте диск управления или кнопки **△ ▽ <▷**.

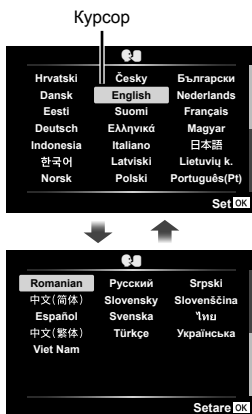

3 Выделив нужный язык, нажмите кнопку **OK**.

- При нажатии кнопки спуска до нажатия кнопки **OK**, фотоаппарат переключится в режим съемки без выбора языка. Чтобы выполнить начальную настройку, отключите, а затем снова включите фотоаппарат и повторите процесс, начиная с шага 1 в появившемся диалоговом окне начальной настройки.
- Язык можно изменить в любое время в меню настройки **Y**. **Y** «Выбор языка (🌐)» (стр. 95)



4 Установите дату, время и формат даты.

- Используйте стрелки **<>** для выделения элементов.
- Отредактируйте выделенный пункт с помощью диска управления или кнопок со стрелками **Δ ∇**.
- Нажмите кнопку **OK**, чтобы установить часы.
- Часы можно настроить в любое время в меню настройки **Y**. **Y** [Настройки **⌚**] (стр. 94)



Время отображается в 24-часовом формате.

5 Выделите часовой пояс с помощью диска управления или кнопок со стрелками **Δ ∇** и нажмите кнопку **OK**.

- Летнее время можно включить или выключить с помощью кнопки **INFO**.



- Если фотоаппарат оставался без аккумулятора в течение некоторого времени, дата и время могут быть возвращены к заводским настройкам по умолчанию.
- Перед видеосъемкой также может потребоваться настроить частоту кадров. **Y** [Част. кадров видео] (стр. 87)

Фотоаппарат отображает нечитаемый/не выбранный язык

Если на экране фотоаппарата отображается незнакомый язык или символы, которые Вы не можете прочитать, возможно, Вы случайно выбрали неправильный язык в диалоговом окне выбора языка. Чтобы изменить язык, выполните следующие шаги.

1

Подготовка

- 1 Нажмите кнопку **MENU** для отображения меню.



- 2 Выделите вкладку **i** с помощью кнопок Δ ∇ \triangleleft со стрелками и нажмите кнопку **OK**.

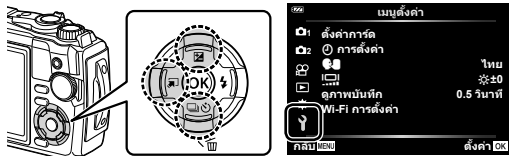

- 3 Выделите **[i]** с помощью кнопок со стрелками Δ ∇ и нажмите кнопку **OK**.



- 4 Выделите нужный язык с помощью кнопок со стрелками Δ ∇ \triangleleft \triangleright и нажмите кнопку **OK**.



Форматирование карты





Новые карты или карты, которые использовались в других фотокамерах или компьютерах, перед использованием необходимо отформатировать в этой фотокамере.

При форматировании карты все сохраненные на ней данные, включая защищенные снимки, удаляются.

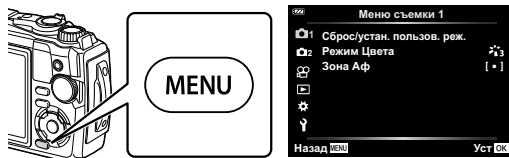



При форматировании использованной ранее карты удостоверьтесь в отсутствии на карте снимков, которые вы хотите сохранить.  «Используемые карты» (стр. 15)

- 1 Нажмите кнопку **MENU** для отображения меню.

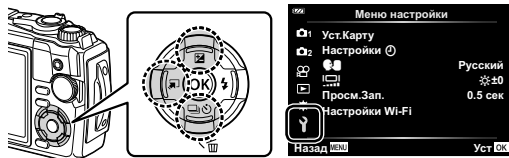

- 2 Выделите вкладку  с помощью кнопок со стрелками    и нажмите кнопку .



- 3 Выделите [Уст.Карту] с помощью кнопок со стрелками   и нажмите кнопку .
 - Если на карте имеются данные, появятся пункты меню. Выделите пункт [Формат.] и нажмите кнопку .



- 4 Выделите пункт [Да] и нажмите кнопку .
 - Форматирование закончено.

2 Съемка

Информация отображается во время съемки

Изображение на мониторе во время фотосъемки

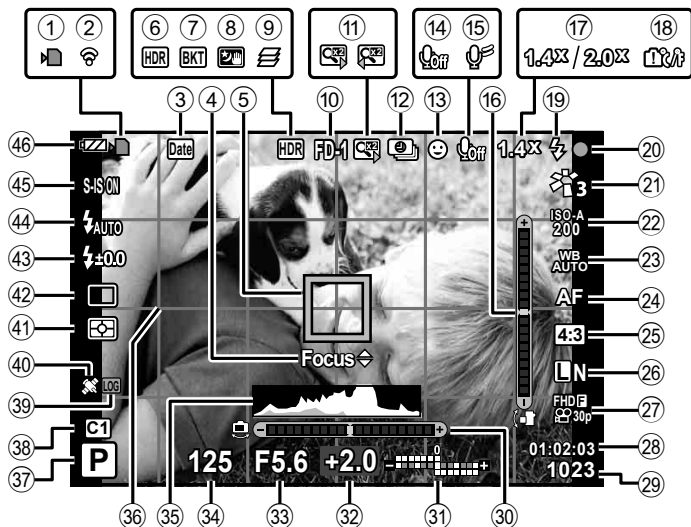

Информация, отображаемая на экране во время видеосъемки



- ① Индикатор записи на карту стр. 14
- ② Состояние подключения к беспроводной сети..... стр. 106–110
- ③ Метка даты стр. 86
- ④ Руководство по тонкой настройке АФ..... стр. 46, 55
- ⑤ Цель АФ стр. 25, 82
- ⑥ HDR..... стр. 29, 34
- ⑦ Значок брекетинга..... стр. 33, 85
- ⑧ Съемка с рук..... стр. 28
- ⑨ Наложение фокуса стр. 33
- ⑩ Аксессуар..... стр. 61, 126
- ⑪ Цифровой телеконвертер*1 стр. 42
- ⑫ Интервальная съемка..... стр. 84
- ⑬ Приоритет лиц..... стр. 60
- ⑭ Звук при видеосъемке стр. 38, 72, 87
- ⑮ Снижение шума ветра стр. 87
- ⑯ Индикатор уровня (наклон) стр. 24, 102
- ⑰ Коэффициент оптического увеличения/увеличение *1 стр. 26, 33
- ⑱ Предупреждение о повышении внутренней температуры стр. 134
- ⑲ Вспышка стр. 45 (мигает: идет зарядка, горит постоянно: зарядка закончена)
- ⑳ Метка подтверждения автофокуса стр. 25
- ㉑ Режим Цвета..... стр. 50, 81
- ㉒ Чувствительность ISO стр. 52
- ㉓ Баланс белого стр. 53
- ㉔ Режим АФ..... стр. 55
- ㉕ Пропорции стр. 55
- ㉖ Качество изображения (фотографии)..... стр. 56
- ㉗ Режим записи (видео)..... стр. 57
- ㉘ Доступное время записи стр. 119
- ㉙ Количество сохраняемых фотоснимков стр. 119
- ㉚ Индикатор уровня (горизонт)..... стр. 24, 102
- ㉛ Вверху: регулировка интенсивности вспышки стр. 59
Внизу: коррекция экспозиции... стр. 41
- ㉜ Значение коррекции экспозиции стр. 41
- ㉝ Значение диафрагмы стр. 36
- ㉞ Выдержка..... стр. 35
- ㉟ Гистограмма стр. 24
- ㊱ Направляющая сетки..... стр. 96
- ㊲ Режим съемки..... стр. 27–39
- ㊳ Пользовательский режим стр. 37
- ㊴ значок/предупреждение журнала стр. 113
- ㊵ Значок GPS..... стр. 111
- ㊶ Режим замера стр. 60
- ㊷ Серийная съемка/автоспуск..... стр. 42
Съемка в режиме предустановленной серии..... стр. 44
- ㊸ Контроль интенсивности вспышки стр. 59
- ㊹ Режим вспышки стр. 45
- ㊺ Стабилизация..... стр. 59
- ㊻ Уровень заряда аккумулятора..... стр. 17
- ㊼ Показатель уровня записи стр. 39

*1 Отображается, если используется [ Управл. микроскопом] (стр. 33).

Переключение отображаемой информации

Информацию, отображаемую на экране во время съемки, можно переключить с помощью кнопки **INFO**.

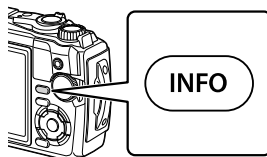

* Не отображается в режиме (режим видеоролика), если не выполняется запись.

- Настройки Польз.1 и Польз.2 можно изменять. /Настр. Инфо > [LV-Info] (стр. 102)
- Экраны отображения информации можно переключать в любом направлении, вращая диск управления при нажатой кнопке **INFO**.

Отображение гистограммы

Гистограмма демонстрирует распределение яркости на снимке. По горизонтальной оси отображается яркость, а по вертикальной – количество пикселей соответствующей яркости в составе изображения. Во время съемки передержка отображается красным цветом, недодержка – синим цветом, а диапазон, измеренный с использованием точечного замера, – зеленым цветом.

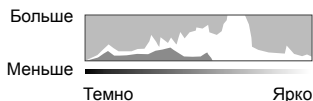

Индикация уровня

Показывает ориентацию фотоаппарата. Наклон отображается на вертикальной полоске, а положение относительно горизонта – на горизонтальной полоске. Полоски становятся зелеными, когда фотоаппарат выровнен по горизонтали и вертикали.

- Используйте показания индикатора уровня в качестве ориентира.
- Ошибка на дисплее может быть исправлена с помощью калибровки (стр. 100).

Основная фотосъемка

Просто нажмите кнопку спуска и позвольте фотоаппарату выполнить настройку в соответствии с сюжетом.

Фотосъемка (режим АВТО)

- 1 Поверните диск выбора режимов на .

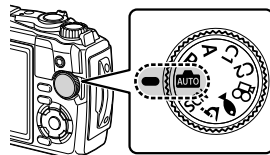

- 2 Скомпонуйте кадр.

- Следите за тем, чтобы ваши пальцы или ремень фотокамеры не закрывали объектив или подсветку АФ.



Горизонтальная
ориентация



Портретная
ориентация

- 3 Настройте фокус.

- Расположите фотоаппарат таким образом, чтобы объект съемки находился по центру экрана, и слегка нажмите кнопку спуска затвора до первого положения (наполовину).

Отобразится метка подтверждения автофокуса (●), и вокруг области фокусировки появится зеленая рамка (метка автофокуса).

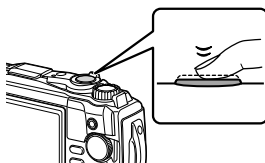

Нажмите кнопку спуска затвора
до половины.

Метка подтверждения
автофокуса



Метка автофокуса

- Если значок подтверждения АФ мигает, объект находится не в фокусе. (Стр. 131)

4 Спустите затвор.

- Нажмите кнопку спуска затвора до конца (полностью).
- Фотоаппарат спустит затвор и сделает снимок.
- Отснятое изображение появится на экране.

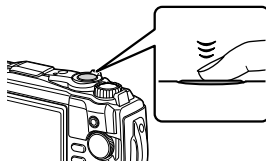

Нажмите кнопку спуска затвора до конца.

2

Съемка

Примечания

- Чтобы выйти в режим съемки из меню или режима воспроизведения, наполовину нажмите кнопку спуска.

Использование зума

Увеличьте, чтобы сфотографировать отдаленные объекты, или уменьшите, чтобы увеличить область, видимую в кадре. Масштаб можно настроить с помощью рычажка зума.

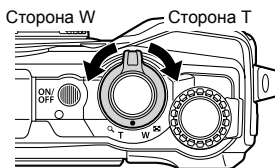

Выбор режима съемки

Диск выбора режимов предназначен для выбора режима съемки и ее выполнения.

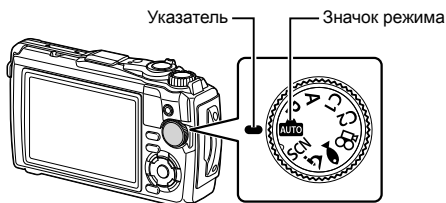

Типы режимов съемки

Описание возможностей использования разных режимов съемки см. ниже.

Режим съемки	Описание	👉
AUTO	Фотокамера автоматически выберет наиболее подходящий режим съемки.	25
SCN	Фотоаппарат автоматически оптимизирует настройки в зависимости от объекта съемки или сюжета.	28
M	Изображения можно делать на расстоянии до 1 см от объекта. В этом режиме можно делать изображения с большой глубиной резкости, а также выполнять съемку с брекетингом фокусировки для установленного количества изображений.	33
F	Только выбрав дополнительный режим в соответствии с объектом или сюжетом, можно выполнять фотосъемку под водой посредством надлежащей настройки.	34
P	Фотокамера измеряет яркость объекта и автоматически настраивает выдержку и диафрагму для достижения оптимальных результатов.	35
A	Вы выбираете диафрагму, а фотокамера автоматически регулирует выдержку для достижения оптимальных результатов.	36
C1	Используйте пользовательские режимы для сохранения и вызова настроек. • В каждом из двух пользовательских режимов можно сохранить разные настройки (C1 и C2).	37
C2		
V	Видеосъемка.	39

Функции, выбор которых невозможен из меню

Ряд параметров нельзя выбрать из меню посредством кнопок со стрелками.









- Элементы, которые нельзя установить в текущем режиме съемки. 📄 «Список настроек, доступных в каждом режиме съемки» (стр. 136)
- Параметры, не устанавливаемые по причине выполненной установки одного из параметров:

Такие настройки, как «режим цвета», недоступны, когда диск выбора режимов находится в положении **AUTO**.

Соответствие настроек сюжету (режим SCN)

Просто поверните диск выбора режимов в положение **SCN** и выберите нужный режим для съемки с настройками фотокамеры, оптимизированными для объекта или сюжета.

- Процедуры использования [Коллаж в реал.врем.] и [Панорама] отличаются от других режимов сюжета. Для получения дополнительной информации см. раздел «[Коллаж в реал.врем.]: съемка коллажей в реальном времени» (стр. 31) и «Панорама» (стр. 32).

Тип объекта	Сюжетный режим	Описание
Люди	 Портрет	Для съемки портретов. Выделяет текстуру кожи.
	 e-Portrait	Сглаживает тон и текстуру кожи. Этот режим подходит для последующего просмотра изображений на телевизоре высокой четкости. Фотоаппарат записывает два снимка: один с примененным эффектом и один без него.
	 Ланд.+ Портр.	Подходит для портретов, показывающих ландшафт в фоновом режиме. Улучшенная передача синего, зеленого и оттенков кожи.
	 Ночь+ Портрет	Для съемки портретов в темное время суток. Рекомендуется использовать штатив и пульт дистанционного управления через Ol.Share (стр. 107, 108).
	 Дети	Подходит для фотографий детей и других активных субъектов.
Ночная съемка	 Ноч. Съемка	Для съемки ночью со штативом. Рекомендуется использовать штатив и пульт дистанционного управления через Ol.Share (стр. 107, 108).
	 Ночь+ Портрет	Для съемки портретов в темное время суток. Рекомендуется использовать штатив и пульт дистанционного управления через Ol.Share (стр. 107, 108).
	 Съемка с рук	Для съемки ночью без штатива. Уменьшает размытость при съемке с плохим освещением. Фотоаппарат делает восемь экспозиций и объединяет их в одну фотографию.
	 Фейерверк	Для съемки фейерверков в темноте. Рекомендуется использовать штатив и пульт дистанционного управления через Ol.Share (стр. 107, 108).
	 Коллаж в реал.врем.	Фотоаппарат автоматически снимает несколько изображений, снимает только светлые области и объединяет их в одно изображение. При обычной длинной экспозиции следы света на снимке, например, шлейф от света ярко освещенного здания, могут быть слишком яркими. Их можно снимать без чрезмерной экспозиции и одновременно следить за процессом. • Информацию о фотосъемке с использованием этой функции см. в разделе «[Коллаж в реал.врем.]»: съемка коллажей в реальном времени (стр. 31).

Тип объекта	Сюжетный режим	Описание
В движении	 Спорт	Для съемки быстро движущихся объектов. Фотоаппарат будет делать снимки, пока нажата кнопка спуска.
	 Дети	Подходит для фотографий детей и других активных субъектов.
Пейзаж	 Ландшафт	Для съемки пейзажей.
	 Закат	Для съемки закатов.
	 Пляж И Снег	Для съемки заснеженных гор, морских видов на солнце и других светлых сцен.
	 Панорама	Снимайте серию изображений, которые объединяются для создания панорамы. • Информацию о фотосъемке с использованием этой функции см. в разделе «Панорама» (стр. 32).
	 Подсветка HDR	Подходит для высококонтрастных сюжетов. При каждом нажатии кнопки спуска затвора, фотокамера выполняет четыре снимка и затем объединяет их в одно правильно экспонированное изображение.
В помещении	 Свет свечи	Подходит для съемки сцен при свечах. Теплые цвета сохраняются.
	 Портрет	Для съемки портретов. Выделяет текстуру кожи.
	 e-Portrait	Сглаживает тон и текстуру кожи. Этот режим подходит для последующего просмотра изображений на телевизоре высокой четкости. Фотоаппарат записывает два снимка: один с примененным эффектом и один без него.
	 Дети	Подходит для фотографий детей и других активных субъектов.
	 Подсветка HDR	Подходит для высококонтрастных сюжетов. При каждом нажатии кнопки спуска затвора, фотокамера выполняет четыре снимка и затем объединяет их в одно правильно экспонированное изображение.

- Для максимального использования преимуществ сюжетных режимов некоторые настройки функций съемки отключены.
- Для записи снимков, сделанных с использованием [e-Portrait], может потребоваться некоторое время. Кроме того, при использовании режима качества изображений [RAW] изображение записывается в формате RAW+JPEG.
- Снимки, сделанные в режиме [Съемка с рук] с выбранным качеством изображения [RAW], будут записаны в формате RAW+JPEG; первый кадр будет записан в формате RAW, а окончательное совмещенное изображение – в формате JPEG.
- В режиме [Подсветка HDR] обработанные HDR изображения записываются в формате JPEG. Если режим качества изображения установлен на [RAW], изображение записывается в формате RAW+JPEG.
 - Шум может быть более заметным на photographиях, сделанных в условиях, связанных с длинными выдержками.
 - Для достижения наилучших результатов закрепите фотоаппарат, например, установив его на штатив.
 - Изображение, отображаемое на мониторе во время съемки, будет отличаться от HDR-обработанного изображения.
 - Режим цвета зафиксирован на [Natural], а цветовое пространство – на [sRGB].

1 Поверните диск выбора режимов на **SCN**.

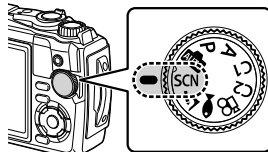

2 Выделите нужный тип объекта с помощью Δ ∇ \triangleleft \triangleright или диска управления и нажмите кнопку \odot .

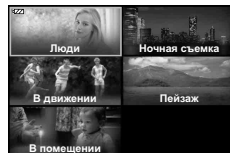

3 Выделите нужный сюжетный режим, используя \triangleleft \triangleright или диск управления, и нажмите кнопку \odot .

- Чтобы вернуться к предыдущему экрану, нажмите кнопку **MENU**, не нажимая кнопку \odot , чтобы выбрать сюжетный режим.
- Чтобы выбрать другой сюжетный режим, нажмите кнопку \blacktriangleright (\triangleleft).

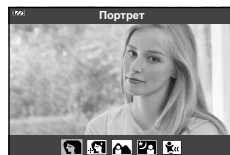

4 Выполните съемку.

[Коллаж в реал.врем.]: съемка коллажей в реальном времени

- 1 Поверните диск выбора режимов в положение **SCN**.
- 2 Выделите [Ночная съемка] с помощью $\Delta \nabla \triangleleft \triangleright$ или диска управления и нажмите кнопку \odot .
- 3 Выделите [Коллаж в реал.врем.] с помощью $\triangleleft \triangleright$ или диска управления и нажмите кнопку \odot .
- 4 Для выполнения фокусировки нажмите кнопку спуска наполовину.
 - Чтобы уменьшить размытость, вызванную дрожанием камеры, надежно зафиксируйте камеру на штативе и используйте дистанционный спуск затвора, управляемый через Ol.Share (стр. 108) в беспроводном дистанционном режиме.
 - Если мигает индикатор фокусировки, фотокамера не сфокусирована.
- 5 Для выполнения съемки нажмите кнопку спуска затвора полностью.
 - Фотоаппарат автоматически выберет оптимальные настройки и начнет съемку.
 - Съемка начнется не сразу после нажатия кнопки спуска затвора.
 - Совмещенное изображение будет отображаться через равные промежутки времени.
- 6 Чтобы остановить съемку, нажмите кнопку спуска затвора еще раз.
 - Наблюдайте за процессом съемки на мониторе и нажмите кнопку спуска, чтобы закончить съемку, когда желаемый результат будет достигнут.
 - Длительность записи одного снимка – до 3 часов.

Панорама

- 1 Поверните диск выбора режимов в положение **SCN**.
- 2 Выделите [Пейзаж] с помощью $\Delta \nabla \triangleleft \triangleright$ или диска управления и нажмите кнопку \odot .
- 3 Выделите [Панорама] с помощью $\triangleleft \triangleright$ или диска управления и нажмите кнопку \odot .
- 4 Нажмите кнопку спуска, чтобы сделать первый кадр.
- 5 Медленно поворачивайте фотоаппарат, чтобы сделать второй снимок.
 - Будет отображаться целевая метка.
- 6 Медленно перемещайте фотокамеру так, чтобы указатель и целевая метка перекрывались. Фотокамера автоматически спускает затвор, когда указатель и цель перекрываются.
 - Чтобы объединить только два кадра, нажмите кнопку \odot .
- 7 Повторите шаг 5, чтобы сделать третий кадр. Фотокамера автоматически объединяет кадры в одну панораму изображения.
 - Чтобы отменить функцию Панорама, нажмите кнопку **MENU**.







Экран при комбинировании изображений слева направо

Примечания

- Фокусировка, экспозиция и т. п. фиксируются на значениях, действовавших на момент начала съемки.
- Если нажать кнопку \odot или кнопку спуска еще раз, прежде чем повернуть фотоаппарат, чтобы навести целевую метку на указатель, съемка закончится, и из кадров, снятых до этой точки, будет создана панорама.

Съемка с очень близкого расстояния (режим Δ)

Изображения можно делать на расстоянии до 1 см от объекта. В этом режиме можно делать изображения с большой глубиной резкости, а также выполнять съемку с брекетингом фокусировки для установленного количества изображений.

Дополнительный режим	Применение
 Микроскоп	Изображения можно делать на расстоянии до 1 см от объекта.
 Наложение фокуса* ¹	Фотокамера снимает несколько изображений, автоматически смещая фокусировку на каждом изображении. Затем их можно объединить в составное изображение с большой глубиной резкости. Записываются два изображения - первый кадр и составное изображение. Количество снимков и время ожидания фотокамеры до начала съемки можно выбрать с помощью [Настр. наложения фокуса] (стр. 86).
 Брекетинг фокусировки	В этом режиме фотокамера снимает несколько изображений, автоматически смещая фокусировку на каждом изображении. Количество изображений и этапы съемки установлены в [Focus BKT] (стр. 85).
 Управл. микроскопом	Оптимизировано для съемки объекта крупным планом, увеличенного на мониторе. Уровень увеличения, когда расстояние съемки равно 1 см, отображается на мониторе. Нажмите \triangleright для увеличения обзора через объектив (2-кратное увеличение). Нажмите еще раз для увеличения в 4 раза. При нажатии \triangleright , когда выбрано 4-кратное увеличение, увеличение будет отменено. При высоких уровнях увеличения изображение может быть зернистым.

*1 Могут быть ситуации, в которых невозможно создать составное изображение из-за дрожания фотокамеры.

1 Поверните диск выбора режимов в положение Δ .

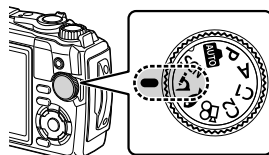

2 Выделите вторичный («вспомогательный») режим с помощью \triangleleft \triangleright или диска управления и нажмите кнопку \odot .



3 Выполните съемку.











- Чтобы сделать серию снимков с тем же фокусным расстоянием, используйте блокировку фокусировки (стр. 46) или MF (стр. 55).

Примечания

- Когда диск выбора режимов повернут на Δ , отображается экран выбора вторичного режима («дополнительного») нажатием кнопки \blacktriangleleft (\triangleleft).



Соответствие настроек сюжетам подводного мира (режим)

Только выбрав дополнительный режим в соответствии с объектом или сюжетом, можно выполнять фотосъемку под водой посредством надлежащей настройки.

Дополнительный режим	Применение
  Снапшот	Оптимизировано для подводной фотосъемки с использованием естественного освещения.
  Шир Угол	Для съемки под водой.
  Макро	Подходит для съемки подводного мира крупным планом.
  Микроскоп	Подходит для съемки объектов под водой с расстояния до 1 см.
  HDR	Подходит для съемки контрастных подводных сюжетов. В этом режиме несколько сделанных изображений объединяются в одно, правильно экспонированное изображение. Этот режим может работать ненадлежащим образом при съемке быстро движущихся объектов.

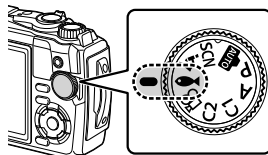
- 1 Поверните диск выбора режимов в положение .



- 2 Выделите вторичный («вспомогательный») режим с помощью   или диска управления и нажмите кнопку .





- 3 Выполните съемку.

- Чтобы сделать серию снимков с тем же фокусным расстоянием, используйте блокировку фокусировки (стр. 46) или MF (стр. 55).



Примечания

- Когда диск выбора режимов повернут на , отображается экран выбора вторичного режима («дополнительного») нажатием кнопки  ().

Предоставление фотоаппарату возможности выбирать диафрагму и выдержку (режим P)

В режиме **P** фотокамера выбирает оптимальную диафрагму, выдержку и чувствительность ISO в соответствии с яркостью объекта. Установите диск выбора режимов в положение **P**.

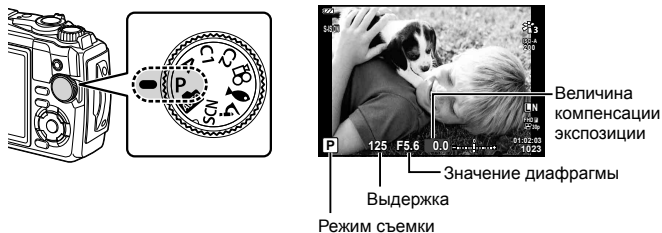

2

Съемка

- Отображаются выбранные фотокамерой выдержка и диафрагма.
- Компенсация экспозиции (стр. 41) может быть настроена путем вращения диска управления или нажатия кнопки  (Δ) и последующего использования $\langle \triangleright \rangle$.

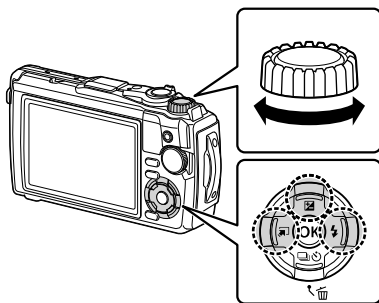

- Если фотоаппарату не удастся достичь оптимальной экспозиции, то значения выдержки и диафрагмы мигают.

Выбор диафрагмы (режим А)

В режиме съемки **A** фотограф самостоятельно выбирает значение диафрагмы, а фотоаппарат автоматически настраивает соответствующую выдержку. Установите диск выбора режимов на **A**, а затем с помощью управления выберите значение диафрагмы.

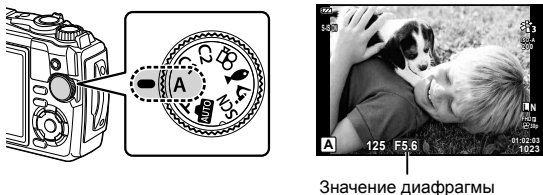

- После нажатия кнопки  (Δ) вы можете также использовать Δ ∇ для выбора диафрагмы.

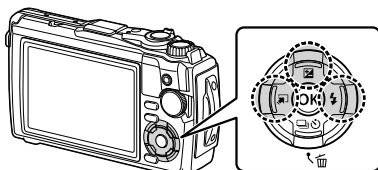

- Нажав кнопку  (Δ), можно настроить коррекцию экспозиции (стр. 41) с помощью диска управления или \triangleleft \triangleright .

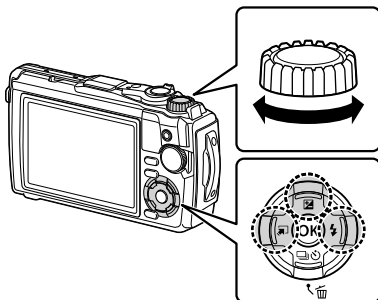

- Если фотоаппарату не удастся достичь оптимальной экспозиции, то значение выдержки мигает.

Пользовательские режимы (Польз. режим C1/C2)

Используйте пользовательские режимы для сохранения и вызова настроек.

- В каждом из двух пользовательских режимов можно сохранить разные настройки (**C1** и **C2**).

Сохранение настроек

- 1 Выполните настройки для сохранения.
 - Поверните диск выбора режимов в положение, отличное от  (режим видео).
- 2 Нажмите кнопку **MENU** для отображения меню.
- 3 Выделите вкладку  с помощью Δ ∇ и нажмите кнопку .
- 4 Выделите [Сброс/устан. пользов. реж.] и нажмите кнопку .
- 5 Выделите [Пользов. режим C1] или [Пользов. режим C2] и нажмите кнопку .
- 6 Выделите пункт [Установка] и нажмите кнопку 
 - Любые существующие установки перезаписываются.
 - Чтобы отменить регистрацию, выберите [Сброс].

Вызов настроек

- 1 Поверните диск выбора режимов в положение **C1** или **C2**.
 - Будут вызваны настройки, сохраненные с помощью параметра [Сброс/устан. пользов. реж.] > [Пользов. режим C1] или [Пользов. режим C2] в меню съемки 1 .

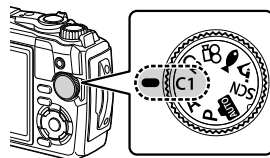

- 2 Выполните съемку.

Запись видеороликов

Вы можете снимать видеоролики с помощью фотоаппарата и специального режима  (видеоролик) или выполнять запись без завершения фотосъемки.

Видеоролики записываются с помощью кнопки  (видеосъемка).

Параметры и индикаторы, связанные с видеороликами, можно отображать путем вращения диска выбора режимов для выбора режима  (видеосъемка).

2

Съемка

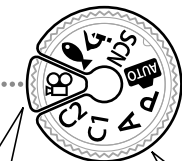
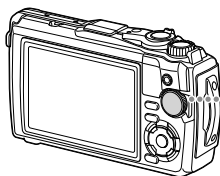

Режим (видео)

Выберите этот режим, если вы будете в основном снимать видеоролики.

Режимы фотосъемки

Выберите эти режимы для съемки видеороликов во время фотосъемки.

- КМОП-датчики изображения, которыми оснащен фотоаппарат, генерируют так называемый эффект «скользящего затвора», который может вызывать искажения на изображениях движущихся объектов. Это искажение является физическим явлением, которое возникает на снимках быстро движущихся объектов или если фотоаппарат перемещается во время съемки. Это особенно заметно на снимках, сделанных на больших фокусных расстояниях.
- В следующих случаях нельзя использовать кнопку  для видеосъемки:
 - пока кнопка затвора нажата наполовину или последовательно, выполняется отсчет времени таймера интервалов, коллаж в реальном времени или панорамная съемка
- Звуковой сигнал не звучит, когда фотоаппарат фокусируется в режиме видеосъемки.

Запись видео в режимах фотосъемки

1 Нажмите кнопку , чтобы начать запись.

- Видеозапись будет отображаться на экране.

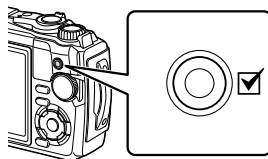



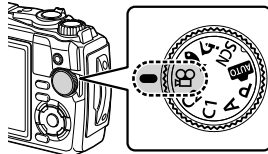

2 Чтобы закончить запись, снова нажмите кнопку .

Запись видео в режиме видеосъемки (режим)





- 1 Поверните диск выбора режимов и выберите .





- 2 Нажмите кнопку , чтобы отобразить элементы управления, а затем используйте  , чтобы выделить  качество видео (стр. 57).

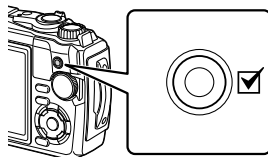

 Качество видео

- 3 Выделите нужный параметр с помощью   и нажмите кнопку .
- 4 Нажмите кнопку , чтобы начать запись.
 - Чтобы закончить запись, снова нажмите кнопку .



- Уровень звука во время записи отображается индикатором уровня записи. Чем больше индикатор переходит в красный цвет, тем выше уровень записи.
- Уровень записи можно отрегулировать в  меню видео.  [Громкость записи] (стр. 87)

Индикатор уровня записи



Примечания

- Звуковой сигнал не звучит, когда фотоаппарат фокусируется в режиме видеосъемки.

Использование различных настроек

Настройки съемки можно задать с помощью следующих опций:

Прямые кнопки (стр. 41)

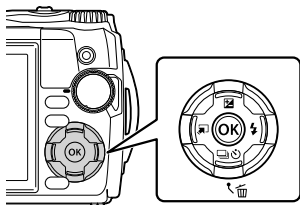

Часто используемые функции назначены Δ ∇ \triangleleft \triangleright . Нажатием кнопки можно выбрать назначенную функцию напрямую. Некоторые функции могут быть недоступны в зависимости от режима съемки и настроек фотоаппарата. «Список настроек, доступных в каждом режиме съемки» (стр. 136)

Панель управления Live (стр. 48)

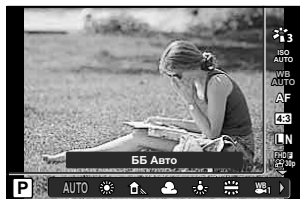

Выполните настройку параметров при предварительном просмотре результатов на дисплее. Некоторые функции доступны не во всех режимах съемки. «Список настроек, доступных в каждом режиме съемки» (стр. 136)

Меню (стр. 78)

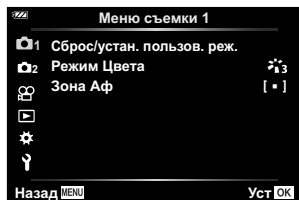

Доступ к множеству различных функций, включая съемку, воспроизведение, настройки времени и даты и отображения.

Установки доступны с помощью прямых кнопок

Часто используемые функции назначены Δ ∇ \triangleleft \triangleright . Нажатием кнопки можно выбрать назначенную функцию напрямую.

Некоторые функции могут быть недоступны в зависимости от режима съемки и настроек фотоаппарата.  «Список настроек, доступных в каждом режиме съемки» (стр. 136)

Управление экспозицией (Экспозиция)

Выберите положительные значения («+») для увеличения яркости изображений, а отрицательные («-») для затемнения. Экспозиция регулируется в диапазоне $\pm 2,0$ EV.









Отрицательное значение (-)

Без коррекции (0)



Положительное значение (+)

Используемый способ определяет режим съемки.

Режим съемки	Метод
Режим P /Польз. режим/Режим видео/Режим  /Режим 	Вращайте диск управления. <i>или</i> Нажмите кнопку  (Δ), а затем нажмите \triangleleft \triangleright .
Режим A	Нажмите кнопку  (Δ) и поверните диск управления. <i>или</i> Нажмите кнопку  (Δ), а затем нажмите \triangleleft \triangleright .

- Компенсация экспозиции недоступна в режиме  или в **SCN**.

Зум (Цифровой телеконвертер)

Увеличение и запись центра кадра. В режимах **P**, **A** и  коэффициент масштабирования увеличивается примерно в 2 раза, в то время когда выбрано  (Управл. микроскопом) в режиме **Δ**, можно выбрать 2- или 4-кратное увеличение.

1 Поверните диск выбора режимов в **P**, **A**, или **Δ**.

- Если диск выбора режимов повернут в положение **Δ**, выберите  (управление микроскопом).

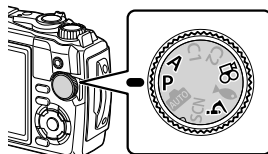

2 Если диск выбора режимов повернут в положение **P**, **A** или , нажмите **◀**. Если диск выбора режимов повернут в положение **Δ**, нажмите **▶**.

- Коэффициент масштабирования увеличивается в 2 раза, и отображается значок . Чтобы отменить увеличение, нажмите **◀**.
 - Если диск выбора режимов повернут в положение **Δ**, при нажатии **▶** происходит увеличение в 2 раза. Нажмите **▶** еще раз для 4-кратного увеличения и в третий раз для отмены увеличения.
- Изображения JPEG записываются с выбранным коэффициентом масштабирования. В случае изображений RAW рамка показывает обрезку при увеличении. Кадр, на котором видна обрезка, отображается на изображении во время воспроизведения.
 - В случае видеороликов 4K и высокоскоростных видеороликов цифровой телеконвертер автоматически отключается при запуске записи.
 - [Зона АФ] фиксируется на [■ ■] (одна цель).



Серийная съемка и съемка с автоспуском

Чтобы сделать серию снимков, удерживайте кнопку спуска затвора полностью нажатой. Кроме того, можно выполнить съемку с автоспуском.

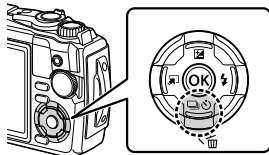

1 Нажмите кнопку (▼).



2 Выделите параметр с помощью <D> или диска управления.

	Однокадров.	При нажатии кнопки спуска затвора производится съемка 1 кадра за раз.
	Серийная съемка с выс. скор.	<p>Удерживайте кнопку спуска затвора полностью нажатой, чтобы сделать серию фотографий.</p> <ul style="list-style-type: none"> Чтобы выбрать частоту кадров, выделите [Серийная съемка с выс. скор.] и нажмите кнопку INFO перед нажатием кнопки OK. Выберите частоту кадров 10 кадров в секунду (10 fps) или 20 кадров в секунду (20 fps). Используйте Δ ∇ <D> или диск управления для выделения частоты кадров и нажмите кнопку OK, чтобы выбрать. Вспышка отключена.
	Серийная съемка с низ. скор.	Скорость фотосъемки достигает приблизительно до 5 кадров в секунду, когда кнопка спуска затвора нажата до конца.
	 12 сек	Чтобы сфокусироваться, нажмите кнопку спуска затвора наполовину, а затем запустите таймер, нажав кнопку наполовину. Вначале индикатор автоспуска горит постоянно в течение около 10 секунд, затем мигает около 2 секунд, после чего выполняется снимок.
	 2 сек	Чтобы сфокусироваться, нажмите кнопку спуска затвора наполовину, а затем запустите таймер, нажав кнопку наполовину. Индикатор автоспуска мигает около 2 секунд, после чего выполняется снимок.
	Польз. автоспуск	<p>Нажмите кнопку INFO, чтобы настроить [ Таймер], [Кол. Кадров] и [Интервал].</p> <p>Используйте кнопки <D> для выделения элементов, а кнопки Δ ∇ для выбора значения.</p> <p>Для каждой серии используются фиксированные значения фокуса, экспозиции и баланса белого, соответствующие значениям, установленным для первого снимка.</p>
	Предустан. серия	<p>Последовательная съемка начинается при нажатии кнопки спуска наполовину. Нажмите кнопку спуска до конца, чтобы начать запись изображений на карту, включая те, которые сделаны при нажатии кнопки наполовину. Для каждой серии используются фиксированные значения фокуса, экспозиции и баланса белого, соответствующие значениям, установленным для первого снимка.  «Предустан. серия» (стр. 44)</p> <ul style="list-style-type: none"> Вспышка отключена.

3 Нажмите кнопку .

- Для съемки с автоспуском надежно установите фотоаппарат на штатив.
- Если в режиме автоспуска вы встанете перед фотоаппаратом и нажмете кнопку спуска затвора, снимок может получиться несфокусированным.
- В режиме  отображается живое изображение. В режиме  на дисплее отображается последняя фотография, сделанная во время серийной съемки.
- Если при серийной съемке индикатор заряда аккумулятора мигает из-за низкого заряда, фотоаппарат прекращает съемку и начинает сохранение сделанных снимков на карте. В зависимости от оставшейся мощности аккумулятора, фотоаппарат может сохранить не все снимки.

Примечания

- Чтобы отменить включенный таймер, нажмите кнопку **MENU**.
- Автоспуск не отменяется автоматически после съемки.

Предустан. серия

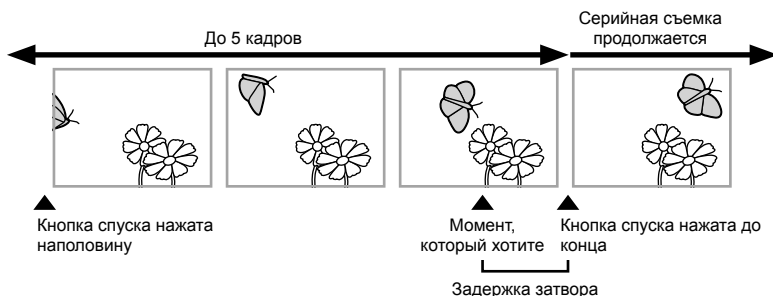

В режиме предустановленной серии фотоаппарат записывает изображения со скоростью около 10 кадров в секунду, начиная примерно до 0,5 секунды до того, как будет нажата кнопка спуска до конца. Используйте этот режим для съемки моментов, которые вы могли бы пропустить из-за задержки затвора.

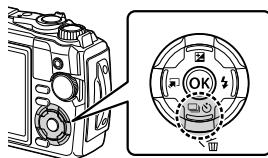

Чтобы устранить задержку между полным нажатием кнопки спуска и началом записи, фотоаппарат начнет съемку серии снимков, используя электронный затвор, когда кнопка спуска нажата наполовину. Начнется запись изображений, включая те, которые были сделаны при нажатии кнопки спуска наполовину (до 5), на карту, когда кнопка спуска нажимается до конца.

1 Нажмите кнопку   (▽).



2 Выделите **Pro** (Предустан. серия), используя   или диск управления, и нажмите кнопку .



3 Чтобы начать съемку, нажмите кнопку спуска затвора наполовину.

4 Нажмите кнопку спуска до конца для запуска записи на карту памяти.



- Фотоаппарат будет продолжать съемку в течение максимум минуты, пока кнопка спуска нажата наполовину. Чтобы продолжить съемку, нажмите эту кнопку наполовину еще раз.
- Мерцание, которое дают люминесцентные лампы, или быстрое перемещение объекта съемки и т. п. могут вызвать искажения на изображениях.
- Монитор не будет затемнен, и звук затвора не будет издаваться во время брекетинга.
- Самая медленная скорость затвора ограничена.





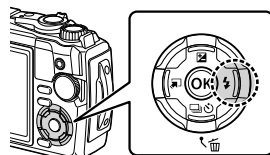







Использование вспышки (Фотосъемка со вспышкой)





Вы можете использовать вспышку при съемке.

- 1 Нажмите кнопку  (.



- 2 Выделите режим вспышки с помощью   или диска управления и нажмите кнопку .

	Вспышка Авт	Вспышка срабатывает автоматически при слабом или контровом освещении.
	Заполняющая	Вспышка срабатывает независимо от условий освещения.
	Кр. Глаза	Вспышка срабатывает таким образом, чтобы устранить эффект «красных глаз».
	Вспыш.Выкл.	Вспышка не срабатывает.
	Кр. Гл. Slow Медленная синхронизация (по 1-й шторке/вспышка с подавлением эффекта «красных глаз»)	Сочетание медленной синхронизации с подавлением эффекта «красных глаз».
	Slow Медленная синхронизация (по 1-й шторке)	Вспышка срабатывает на длинных выдержках для подсветки темного фона.
 и т. д.	Ручная настройка	Управляйте мощностью вспышки вручную. Если вы выделите [Ручная настройка] и нажмете кнопку INFO до нажатия кнопки  , можно настроить мощность вспышки, используя    или диск управления.
	Управление	Для фотосъемки используется специальный стробоскоп для подводной съемки или беспроводная RC-вспышка OLYMPUS. Подробнее см. в разделе «Съемка изображений с беспроводной системой вспышки с дистанционным управлением Olympus» (стр. 125).
	LED Вкл.	Светодиод включается при съемке. Это эффективно для съемки крупным планом.

- В режиме  (Кр. Глаза) затвор спускается приблизительно через 1 секунду после серии предварительных вспышек. Не перемещайте фотоаппарат, пока не завершится съемка.
- Режим  (Кр. Глаза) может быть неэффективным в некоторых условиях съемки.
- Выдержка становится длиннее в  (Slow). Используйте штатив и закрепите фотоаппарат.
- Некоторые функции могут быть недоступны в зависимости от режима съемки и настроек фотоаппарата.  «Список настроек, доступных в каждом режиме съемки» (стр. 136)

Блокировка фокуса

Вы можете заблокировать фокус в нужной позиции.

- 1 Нажмите кнопку спуска затвора наполовину, чтобы сфокусироваться.
- 2 Сохраняя положение фотоаппарата, нажмите кнопку **OK**.
 - Фотоаппарат фокусируется и фиксирует положение.

Метка блокировки автофокуса



- Пока включена блокировка фокуса, расстояние фокусировки можно настроить с помощью Δ ∇ или диска управления.
- Нажатием кнопки **OK**, масштабированием, нажатием кнопки **MENU** и при других операциях блокировка фокуса сбрасывается.
- Если индикатор фокусировки мигает, когда кнопка спуска наполовину нажата с выбранным [ Коллаж в реал.врем.] (стр. 28, 31) для режима **SCN**, вы можете установить фокус на бесконечность, нажав кнопку **OK**.
- Блокировка фокуса недоступна в режиме **WFO** и некоторых режимах **SCN**.

Использование светодиодной подсветки

В отличие от вспышки, которая загорается ненадолго, светодиодная подсветка горит дольше. Она также может использоваться как фонарик.

- 1 Нажмите и удерживайте кнопку **INFO**.

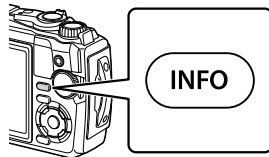

- 2 Отпустите кнопку, когда горит светодиодная подсветка.

- Подсветка загорится, даже если фотоаппарат отключен.

Светодиодная подсветка

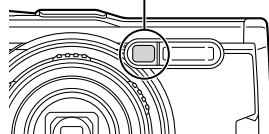

■ Если фотоаппарат включен

Светодиодная подсветка будет гореть в течение примерно 90 секунд, пока используются элементы управления фотоаппаратом, или до 30 секунд, если операции не выполняются.

- Светодиодная подсветка может использоваться во время записи видеоролика. Однако ее нельзя использовать для видеороликов формата 4K.

■ Если фотоаппарат выключен

Светодиодная подсветка будет гореть в течение примерно 30 секунд, независимо от того, используете ли Вы элементы управления фотоаппаратом.

- Светодиодная подсветка отключается автоматически, если вы:
 - нажмете кнопку **ON/OFF**,
 - используете переключатель LOG,
 - отображаете меню,
 - подключаете или отключаете USB-кабель или
 - подключаетесь к сети Wi-Fi.

Для выключения светодиодной подсветки

Нажмите и удерживайте кнопку **INFO**, пока светодиодная подсветка не погаснет.

Установки, доступные с помощью управления в реальном времени





Вы можете использовать управление в реальном времени для выбора функции съемки во время просмотра эффекта на экране.

- Выбранные установки применяются в следующих режимах: **P**, **A** и .

Экран панели управления Live control





■ Доступные настройки

Режим цвета	стр. 50	 Стабилизация*3	стр. 59
Сюжетный режим*1	стр. 28	 Стабилизация*2	стр. 59
Чувствительность ISO	стр. 52	Вспышка*3*4	стр. 45
Баланс белого	стр. 53	Коррекция вспышки*3	стр. 59
Режим автофокуса	стр. 55	Серийная съемка/съемка с автоспуском	стр. 42
Пропорции	стр. 55	Режим замера*3	стр. 60
 Качество неподвижного изображения	стр. 56	Режим приоритета лиц	стр. 60
 Качество видеоролика	стр. 57	Аксессуар	стр. 61

*1 Отображается только в сюжетных режимах.

*2 Отображается только в режиме видео.

*3 Не отображается в режиме видеосъемки.

*4 Фотоаппарат сохраняет настройки для **P**, **A**,  (Подводная съемка) и  (режим микроскопа) отдельно и восстанавливает их при последующем выборе режима, даже после выключения фотоаппарата.

1 Нажмите кнопку , чтобы открыть управление в реальном времени.

- Чтобы скрыть панель управления в реальном времени, снова нажмите кнопку .

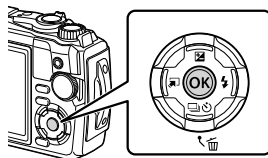

2 Используйте кнопки Δ ∇ для выделения нужной функции и кнопки \triangleleft \triangleright для выделения настройки, а затем нажмите кнопку \odot .

- Для выбора настройки можно использовать диск управления.
- Если не выполнять никаких действий приблизительно в течение 8 секунд, изменения автоматически вступят в силу.

- Некоторые элементы недоступны в некоторых режимах съемки.  «Список настроек, доступных в каждом режиме съемки» (стр. 136)

Примечания

- Значения по умолчанию для всех параметров см. в разделе «Настройки по умолчанию/пользовательские настройки» (стр. 140).

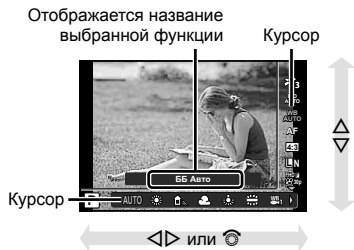

Параметры обработки (Режим цвета)

Пользователь может выбрать режим цвета и внести отдельные корректировки контрастности, резкости и других параметров (стр. 81). Изменения сохраняются отдельно для каждого режима цвета.

- 1 Нажмите кнопку **OK** и кнопками **Δ** **∇** выделите Режим цвета.
- 2 Выделите параметр кнопками **◀** **▶** и нажмите кнопку **OK**.

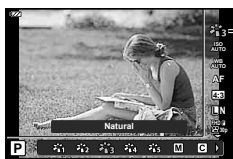

Режим цвета

■ Параметры режима цвета

	i-Enhance	Дает более впечатляющие результаты в соответствии с сюжетом.
	Vivid	Делает цвета более яркими.
	Natural	Делает цвета более естественными.
	Пригл.	Создает эффект приглушенных тонов.
	Portrait	Создает красивые тона кожи.
	Однотонный	Создает черно-белый тон.
	Польз.	Выберите имеющийся режим цвета, отредактируйте его параметры и сохраните его как пользовательский режим цвета.
	e-Portrait	Обеспечивает гладкую текстуру кожи. Не применяется с брекетингом и при съемке видео.
	Подводная съемка	Обрабатывайте изображения, чтобы сохранить яркие цвета, видимые под водой. • Мы рекомендуем выбрать [Откл.] для [4+ ББ] (стр. 98), когда этот параметр активен.
	Поп Арт	Придает яркость цветам на изображении.
	Мягкий Фокус	Выражает легкую атмосферу мягкими тонами и делает образ мечтательным.
	Бледные цвета	Выражает мягкое ощущение покачивания, делая изображение более бледным.
	Светлые тона	Создает высококачественное изображение, смягчая затененные и яркие зоны.
	Зернистость	Выражает силу и шероховатость черно-белого.
	Пинхол	Выражает эффект туннеля, подобный тому, который получается при использовании старой или игрушечной фотокамеры, путем уменьшения периферийной яркости.

ART 7  / ART* 7 	Диорама	Изображение сюрреалистического миниатюрного мира с усилением насыщенности, контраста и размытостью нефокусированной области изображения.
ART 8  / ART* 8 	Кросс Процесс	Создает изображение, передающее сюрреалистическую атмосферу.
ART 9 	Легкая Сепия	Создает высококачественное изображение, удлиняя тени и смягчая общий вид изображения.
ART 10  / ART* 10 	Резкие тона	Увеличивает локальный контраст изображения и создает изображение, которое подчеркивает разницу яркости и затемненности.
ART 11  / ART* 11 	Key Line	Создает изображение с отчетливыми контурами в иллюстративном стиле.
ART 12  / ART* 12 	Акварель	Создает мягкие, яркие изображения, удаляя темные участки, делая пастельные цвета более плотными за счет белого фона и смягчения контуров.
ART 13  / ART* 13  / ART* 13 	Винтаж	Придает будничным снимкам ностальгические, винтажные оттенки за счет эффекта выцветания, как на бумажных фотографиях.
ART 14  / ART* 14  / ART* 14 	Частичный Цвет	Придает объектам выразительность, извлекая заданные цвета и делая остальное изображение монохромным.
ART 15  / ART* 15 	Bleach Bypass	Эффект «удержания серебра», который Вы могли видеть в кинофильмах и подобной продукции, можно использовать для создания особого эффекта при съемке улиц или металлических предметов.
ART 16 	Диффузионный фильтр	Одновременная обработка тонов кожи и градация теней, характерных для пленки.

- * II и III представляют собой измененные варианты оригинала (I).
- Когда для режима цвета выбран параметр [ART], опция [Цвет. Простр.] (стр. 98) будет зафиксирована на [sRGB].

■ Использование параметра [Частичный Цвет]

Запись только выбранных оттенков в цвете.

- 1 Нажмите кнопку **OK** и кнопками Δ ∇ выделите Режим цвета.
- 2 Выделите [Частичный Цвет I/II/III], используя \triangleleft \triangleright .
- 3 Нажмите кнопку **INFO**.
 - На экране появится цветовой круг.



Цветовой круг

- 4 Выберите цвета, используя \triangleleft \triangleright или диск управления.
 - Эффект будет виден на экране.
- 5 Выполните съемку.

Изменение чувствительности ISO (ISO)

Увеличение чувствительности ISO приводит к повышению уровня «шума» (зернистости), но позволяет производить фотосъемку в условиях слабого освещения.

- 1 Нажмите кнопку **OK**, а затем выделите чувствительность ISO с помощью Δ ∇ .
- 2 Выделите параметр кнопками \triangleleft \triangleright и нажмите кнопку **OK**.



ISO

AUTO	Чувствительность устанавливается автоматически в соответствии с условиями съемки. Максимальное значение чувствительности ISO и другие автоматические настройки ISO можно отрегулировать с помощью параметра [ISO-Авто Настр.] в пользовательских меню (стр. 97).
100–12800	Устанавливается заданное значение чувствительности.

Настройка цвета (баланс белого)

Баланс белого (ББ) гарантирует, что белые объекты на записанных фотоаппаратом снимках будут казаться именно белыми. В большинстве случаев применяется значение [WB AUTO]. Если [WB AUTO] не обеспечивает желаемого результата или же вы хотите намеренно изменить цветовой оттенок изображений, то выберите другое значение с учетом особенностей источника света.

- 1 Нажмите кнопку **OK** и кнопками **Δ** **∇** выделите баланс белого.
- 2 Выделите параметр кнопками **◀** **▶** и нажмите кнопку **OK**.



Баланс белого

2

Съемка

Режим ББ		Цветовая температура	Условия освещения
WB AUTO	Автоматический баланс белого	—	Для большинства условий освещенности (когда в кадре на мониторе присутствует белый объект). Этот режим годится для любых сюжетов.
	Предустановленный баланс белого	5300 K	Для съемки вне помещения в ясную погоду, съемки красных тонов на закате или цветových оттенков фейерверка
		7500 K	Для съемки вне помещения в тени в ясную погоду
		6000 K	Для съемки вне помещения в условиях облачности
		3000 K	Для съемки при освещении лампами накаливания
		4000 K	Для съемки при освещении флуоресцентными лампами
WB1 *		—	Для снимков, сделанных на мелководье (примерно 3 м или менее)
WB2 *		—	Для съемки на глубине от 3 до 15 м
WB3 *		—	Для фотографий, сделанных под водой на глубине ниже 15 м • Используйте водонепроницаемый футляр на глубине ниже 15 м.
WB7		—	5500 K
	Баланс белого по эталону	Цветовая температура с настройкой баланса белого по эталону	Нажмите кнопку INFO , чтобы измерить баланс белого, используя белый или серый объект, когда используете вспышку или другой источник света неизвестного типа или когда снимаете в условиях смешанного освещения. «Баланс белого по эталону» (стр. 54)
CWB 2000 — CWB 14000	Пользовательская настройка баланса белого	2000 K–14000 K	Нажмите кнопку INFO , выберите цветовую температуру кнопками Δ ∇ ◀ ▶ и нажмите кнопку OK .

* Зависит от погодных, морских условий и т. д.

Баланс белого по эталону

Измерьте баланс белого, поместив в кадр лист бумаги или другой белый объект при освещении, которое будет использовано для окончательной фотосъемки. Это полезно при съемке в условиях естественного освещения, а также при освещении различными источниками света с разными цветовыми температурами.

- 1 Выделите [☰], [☷], [☹] или [☺] (баланс белого по эталону 1, 2, 3 или 4) и нажмите кнопку **INFO**.

- Появляется окно баланса белого по эталону.

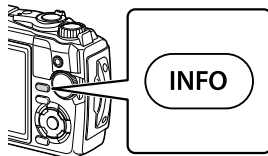

- 2 Сфотографируйте лист бесцветной (белой или серой) бумаги.
 - Бумага должна заполнять весь экран; убедитесь, что на нее не падает тень.
- 3 Выделите [Да] и нажмите кнопку [OK].
 - Будет сохранено новое значение предустановленного баланса белого.
 - Новое значение хранится до следующего измерения баланса белого по эталону. При выключении питания данные не удаляются.

Выбор режима фокусировки (Реж. АФ)

Пользователь может выбрать метод (режим) фокусировки. Для режима фотографии и режима видео можно выбрать отдельные методы фокусировки.

- 1 Нажмите кнопку \odot и кнопками Δ ∇ выделите Режим АФ.

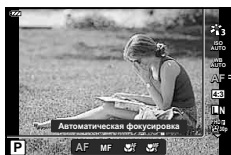

Режим АФ

- 2 Выделите параметр кнопками \triangleleft \triangleright и нажмите кнопку \odot .

АФ (автофокусировка)	Фотоаппарат фокусируется автоматически при нажатии кнопки спуска затвора наполовину. Вы можете выбрать зону фокусировки в меню съемки. <ul style="list-style-type: none"> • Фотокамера настраивает фокус непрерывно во время записи видеоролика.
MF (Ручной фокус)	Используйте Δ ∇ или диск управления для ручной фокусировки на объекте в любом месте кадра. Ручную фокусировку можно включить, нажав и удерживая кнопку \odot во время съемки.
AF (Супер макро АФ)	Фокусировка на коротких расстояниях при помощи автофокусировки.
MF (Супер макро РФ)	Фокусировка на коротких расстояниях при помощи ручной фокусировки.

- Возможно, фотоаппарату не удастся сфокусироваться, если объект плохо освещен, скрыт в дыму или тумане или недостаточно контрастен.
- \odot и \odot доступны только в режимах **P**, **A** и \odot .

Настройка соотношения ширины и высоты изображения

Вы можете менять соотношение сторон (отношение ширины к высоте) во время съемки. В зависимости от ваших предпочтений вы можете установить соотношение сторон [4:3] (стандартное), [16:9], [3:2], [1:1] или [3:4].

- 1 Нажмите кнопку \odot и кнопками Δ ∇ выделите Пропорции кадра.
- 2 Кнопками \triangleleft \triangleright выберите значение и нажмите кнопку \odot .



Пропорции Кадра

- Пропорции кадра можно задавать только для фотографий.
- Изображения в формате JPEG перед сохранением обрезаются до выбранных пропорций. Изображения в формате RAW не обрезаются и сохраняются с информацией о выбранных пропорциях.
- При воспроизведении RAW-изображений выбранное соотношение сторон будет выделено рамкой.

Выбор качества изображения (Качество фотоснимка)

Фотоаппарат позволяет задать режим качества изображений для фотоснимков. Выберите качество в зависимости от предполагаемого дальнейшего использования изображения (обработка на компьютере, размещение на веб-сайте и т. п.).

- 1 Нажмите кнопку **OK** и кнопками **Δ** **∇** выделите (качество изображения).



Качество фотоснимка

- 2 Выделите параметр кнопками **◀** **▶** и нажмите кнопку **OK**.

- Вы можете выбрать режимы JPEG (**L**F, **L**N, **M**N и **S**N) и RAW*1. Выберите параметр JPEG + RAW для записи изображений JPEG и RAW с каждым снимком.*2 Режимы JPEG объединяют размер изображения (**L**, **M** и **S**) и коэффициент сжатия (SF, F и N).

Размер изображения		Степень сжатия			Применение
Название	Подсчет пикселей	SF (Super Fine)	F (Fine)	N (Normal)	
L (большое)	4000×3000	L SF	L F	L N	Выберите в соответствии с размером печати
M (среднее)	3200×2400	M SF	M F	M N	
S (маленькое)	1280×960	S SF	S F	S N	Для печати малого формата и использования на веб-сайтах

- Чтобы выбрать комбинацию, отличную от **L**F, **L**N, **M**N и **S**N, измените настройки [**←** Настройка] (стр. 98) в пользовательском меню.

- *1 Снимки, сделанные с настройкой качества изображения RAW, автоматически записываются как JPEG + RAW в следующих режимах:

[**L**RAW], [**M**RAW], [**S**RAW], [**L**F], [**L**N], [**M**N], [**S**N].

- *2 Отдельные файлы JPEG и RAW, записанные при каждом снимке с выбранным параметром JPEG + RAW, нельзя удалить по отдельности. При удалении одного автоматически удаляется другой (если вы удалите копию JPEG на компьютере, а затем скопируете изображение RAW обратно на фотоаппарат, вы сможете редактировать изображение (стр. 68, 88), но выбрать его для печати нельзя (стр. 75)).

Данные изображения RAW

При использовании этого формата (расширение «.ORF») необработанные данные изображения сохраняются для последующей обработки. Данные изображения RAW нельзя просмотреть с помощью других фотоаппаратов или программного обеспечения, а также изображения в формате RAW нельзя выбрать для печати. С помощью этого фотоаппарата можно создавать копии изображений RAW в формате JPEG. [**↔**] «Редакт. RAW/Редакт. JPEG» (стр. 68), «Ретуширование изображений в формате RAW (Редакт. RAW)» (стр. 88)

Выбор качества изображения (Качество видео)

Пользователь может выбирать режим качества видео.

1 Нажмите кнопку **OK** и кнопками **Δ** **∇** выделите (качество видео).

2 Кнопками **◀▶** выберите значение и нажмите кнопку **OK**.

- «Качество видео» — это сочетание размера кадра, скорости передачи в битах (степени сжатия) и частоты кадров.



Качество видео

■ Доступные параметры качества видео

Доступные параметры качества видео зависят от параметров, выбранных для [Част. кадров видео] и [Скор. перед. видео] в меню видеосъемки (стр. 87).

- При съемке видеороликов, предназначенных для просмотра на экране телевизора, выберите частоту кадров, соответствующую видеостандарту, используемому в телевизионном устройстве, иначе видеоролик может воспроизвестись неправильно. Видеостандарты зависят от страны или региона: в одних используется NTSC, в других – PAL.
 - При съемке для просмотра на NTSC-устройствах выберите 60p (30p)
 - При съемке для просмотра на PAL-устройствах выберите 50p (25p)
- Видеоролики сохраняются в формате MPEG-4 AVC/H.264. Максимальный размер одного файла: 4 Гб. Максимальное время записи одного видеоролика 29 минут.
- В зависимости от типа используемой карты запись может завершиться до достижения максимальной длины.
- Доступные режимы цвета зависят от параметра, выбранного для режима записи.
- При съемке видео 4K или высокоскоростных видеороликов используйте карты памяти UHS-I с классом скорости UHS 3.
- При съемке видео в формате FHD/HD используйте карту с классом скорости 10 или выше.
- Видеоролики формата 4K могут не воспроизводиться на некоторых компьютерных системах. Для получения информации о системных требованиях для воспроизведения видеороликов формата 4K посетите веб-сайт OLYMPUS.

Режим записи: 4K

Запись видеороликов формата 4K.



- ① Размер кадра
4K : 3840×2160
- ② Частота кадров
30р, 25р

Режим записи: FHD/HD

Запись стандартных видеороликов.



- ① Размер кадра
FHD : 1920×1080
HD : 1280×720
- ② Скорость передачи (коэффициент сжатия)
SF (Super Fine), F (Fine), N (Normal)
- ③ Частота кадров
60р (30р), 50р (25р)

Режим записи: HS (высокоскоростной)

Запись видеороликов с замедленным движением. Кадры, снятые с высокой частотой кадров, воспроизводятся со скоростью примерно 30 кадров в секунду.



- ① Размер кадра
- ② Частота кадров
FHD : 1920×1080 120 кадров в секунду
HD : 1280×720 240 кадров в секунду
SD : 640×360 480 кадров в секунду

- Фокус и экспозиция фиксируются в начале записи.
- Запись может продолжаться до 20 секунд.
- Запись звука производится не будет.
- [FHD HS] _[120fps], [HD HS] _[240fps] и [SD HS] _[480fps] недоступны в режиме или **SCN**.

Уменьшение дрожания фотоаппарата (Стабилизатор изображения)

Можно снизить эффект от дрожания фотоаппарата, который может возникнуть в условиях недостаточного освещения или при съемке с большим увеличением. Стабилизатор изображения включается при нажатии кнопки спуска затвора наполовину.

- 1 Нажмите кнопку \odot и кнопками Δ ∇ выделите элемент стабилизатора изображения.
- 2 Выделите параметр кнопками \triangleleft \triangleright и нажмите кнопку \odot .



Стабилизация

Фотография	S-IS Off	Стабилизатор изображения выключен.
	S-IS On	Фотоаппарат определяет направление панорамирования и применяет соответствующий алгоритм стабилизации изображения.
Видео	M-IS Off	Стабилизатор изображения выключен.
	M-IS On	Стабилизация включена.

- Стабилизатор изображения может быть не в состоянии компенсировать влияние движения фотоаппарата на фотографии, если движение очень велико или выдержка очень длинная. В таких случаях рекомендуется использовать штатив.
- Если выбрано [M-IS On], края кадра обрезаются, уменьшая область записи.
- Стабилизатор изображения установлен на [M-IS Off], когда для качества видео выбрано $\left[\begin{smallmatrix} \text{HD HS} \\ 120\text{fps} \end{smallmatrix} \right]$, $\left[\begin{smallmatrix} \text{HD HS} \\ 240\text{fps} \end{smallmatrix} \right]$ и $\left[\begin{smallmatrix} \text{SD HS} \\ \end{smallmatrix} \right]$.
- В случае использования штатива установите для [Image Stabilizer] значение [S-IS Off]/[M-IS Off].
- При активации стабилизатора изображения можно заметить характерный звук или вибрацию.

Регулировка мощности вспышки (Контроль интенсивности вспышки)

Можно отрегулировать мощность вспышки, если объект кажется переэкспонированным или недоэкспонированным, несмотря на то, что экспозиция установлена правильно для остальной части кадра.

- 1 Нажмите кнопку \odot и используйте Δ ∇ , чтобы выделить элемент управления интенсивностью вспышки.
- 2 Кнопками \triangleleft \triangleright выберите значение и нажмите кнопку \odot .



Контроль интенсивности
вспышки

- Яркость вспышки можно уменьшить, выбрав отрицательные значения (чем меньше значение, тем более тусклой является вспышка), или увеличить, выбрав положительные значения (чем выше значение, тем ярче вспышка).
- Недоступно в режиме Auto , когда выбрано $\left[\begin{smallmatrix} \text{HDR} \\ \end{smallmatrix} \right]$ в режиме Fish или **SCN**.

Выбор способа измерения фотоаппаратом яркости (Замер)

Способ измерения яркости объекта фотоаппаратом можно выбирать.

- 1 Нажмите кнопку **OK** и используйте Δ ∇ , чтобы выделить замер.

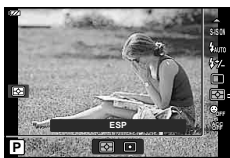

Замер

- 2 Выделите параметр кнопками \triangleleft \triangleright и нажмите кнопку **OK**.

	ESP	Съемка для получения сбалансированной яркости по всему экрану (измеряет яркость в центре и окружающих областях экрана отдельно). При установке на [ESP] центр может выглядеть темным при съемке с яркой подсветкой сзади.
	Точк.	Снимает объект в центре при подсвечивании подсветкой (измеряет яркость в центре экрана).

Автоматическое распознавание лица (Приоритет лица)

Фотокамера обнаруживает лица и выполняет по ним фокусировку и цифровой экспозамер ESP.

- 1 Нажмите кнопку **OK** и используйте Δ ∇ , чтобы выделить элемент приоритета лица.
- 2 Кнопками \triangleleft \triangleright выберите параметр и нажмите кнопку **OK**.

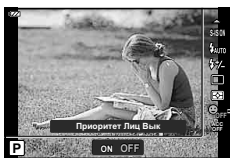

Режим приоритета лиц

ON	Приоритет Лиц Вкл	Приоритет лиц включен.
OFF	Приоритет Лиц Вык	Приоритет лиц выключен.

Использование дополнительных аксессуаров (аксессуар)

Используйте эту опцию, когда прилагаются дополнительные аксессуары.

- 1 Нажмите кнопку **OK** и используйте **Δ** **∇**, чтобы выделить дополнительную принадлежность.
- 2 Кнопками **◀▶** выберите параметр и нажмите кнопку **OK**.



Аксессуар

OFF	Принадл. выкл.	Делайте снимки, используя только фотокамеру.
	PTWC-01	Выберите в соответствии с дополнительным приложенным аксессуаром.
	TCON-T01	
	FCON-T01	
	FCON-T02	
FD-1	FD-1	

«Дополнительные аксессуары» (стр. 126)

3 Воспроизведение

Информация, отображаемая во время просмотра

Информация о просматриваемом изображении

Упрощенное отображение

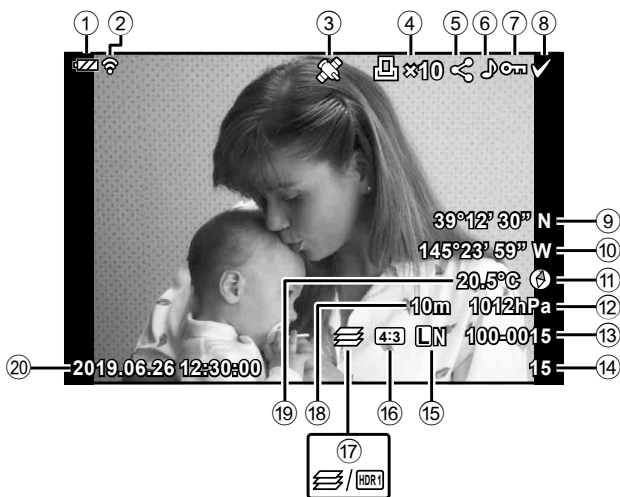

Общее отображение

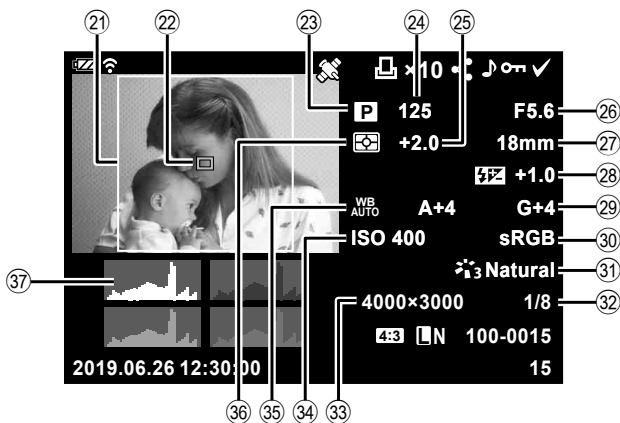

- | | |
|---|---|
| <ul style="list-style-type: none"> ① Уровень заряда аккумулятора стр. 17 ② Состояние подключения к беспроводной сети..... стр. 106–110 ③ Добавление информации GPS стр. 112 ④ Порядок печати
Количество экземпляров стр. 75 ⑤ Порядок обмена стр. 71 ⑥ Запись звука стр. 72, 87 ⑦ Защита стр. 71 ⑧ Выбранное изображение..... стр. 76 ⑨ Широта стр. 115 ⑩ Долгота стр. 115 ⑪ Информация о направлении... стр. 115 ⑫ Атмосфера..... стр. 115 ⑬ Номер файла..... стр. 99 ⑭ Номер кадра ⑮ Качество изображения стр. 56 ⑯ Пропорции стр. 55 ⑰ Наложение фокуса изображений/
HDR-изображение...стр. 33/стр. 29, 34 ⑱ Высота над уровнем моря/
глубина стр. 115 | <ul style="list-style-type: none"> ⑲ Температура
(температура воды) стр. 115 ⑳ Дата и время стр. 18 ㉑ Граница соотношения сторон*1 стр. 55 ㉒ Индикац Зоны АФ..... стр. 25 ㉓ Режим съемки..... стр. 27–39 ㉔ Выдержка..... стр. 35 ㉕ Коррекция экспозиции стр. 41 ㉖ Значение диафрагмы стр. 36 ㉗ Фокусное расстояние ㉘ Контроль интенсивности вспышки стр. 59 ㉙ Компенсация баланса белого... стр. 98 ㉚ Цветовое пространство стр. 98 ㉛ Режим Цвета..... стр. 50, 81 ㉜ Степень сжатия стр. 105, 119 ㉝ Подсчет пикселей..... стр. 105, 119 ㉞ Чувствительность ISO стр. 52 ㉟ Баланс белого стр. 53 ㊱ Режим замера стр. 60 ㊲ Гистограмма стр. 102 |
|---|---|

*1 Отображается только в том случае, если для параметра качества изображения RAW выбрано соотношение сторон, отличное от 4:3.

Переключение отображаемой информации

Для переключения информации, отображаемой во время воспроизведения, нажмите кнопку **INFO**.

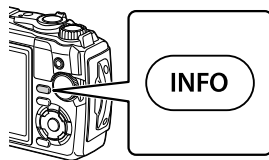

- К информации, отображаемой во время просмотра, можно добавить гистограмму и данные о светлых и затененных участках. [Инфо] (стр. 102)

Просмотр фотографий и видео



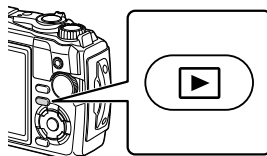

1 Нажмите кнопку .

- Отобразится фотография или видеоролик.
- Выберите нужную фотографию или видеоролик с помощью диска управления или стрелок.
- Чтобы вернуться в режим съемки, наполовину нажмите кнопку спуска или нажмите кнопку .



3





Воспроизведение

Диск управления	Покадровое воспроизведение: предыдущий (⏪)/следующий (⏩) Воспроизведение крупным планом: в режиме воспроизведения крупным планом можно перейти к следующему или предыдущему кадру. Каталог/календарный просмотр: выделение изображения
Кнопки со стрелками (Δ ∇ ◀ ▶)	Однокадровое воспроизведение: отображение следующего кадра (▶)/отображения предыдущего кадра (◀) Воспроизведение крупным планом: изменение области просмотра Для перехода к следующему (▶) или предыдущему кадру (◀) при воспроизведении крупным планом нажмите кнопку INFO . Нажмите кнопку INFO еще раз, чтобы открыть рамку увеличения, и измените ее положение кнопками Δ ∇ ◀ ▶. Каталог/календарный просмотр: выделение изображения
Рычажок зума	Поверните рычажок зума против часовой стрелки для просмотра каталога или календаря. Поверните рычажок зума по часовой стрелке для просмотра крупным планом.
Кнопка INFO	Просмотр информации об изображении
Кнопка  (∇)	Удалить снимок
Кнопка 	Отображение меню (или выход в режим однокадрового просмотра из режима просмотра крупным планом или календарного просмотра).
Кнопка 	Вы можете выбрать несколько изображений для [Оп], [Удалить выделенное] или [Выбранный порядок].  «Выбор изображений (Оп, Удалить Выделенное, Выбранный порядок)» (стр. 76)

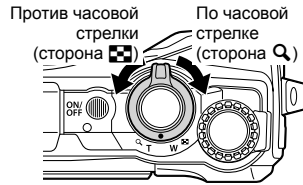

Индекс/календарное отображение

При вращении рычажка зума против часовой стрелки (в направлении ) при однокадровом просмотре инициируется воспроизведение каталога. При повторном выполнении увеличится количество отображаемых изображений, завершая календарный просмотр.





- Используйте    или диск управления для перемещения курсора.
- Поверните рычажок зума по часовой стрелке (сторона ) , чтобы перейти к просмотру в следующем порядке: календарный просмотр, просмотр каталога и покадровый просмотр.
- Для выхода из режима календарного просмотра в режим однокадрового просмотра нажмите кнопку  .





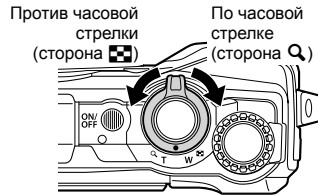

- Количество снимков для просмотра в режиме каталога можно изменять.   [Настр.] (стр. 103)

Просмотр с увеличением

Чтобы увеличить текущее изображение при однокадровом просмотре, поверните рычажок зума по часовой стрелке (в направлении ) для увеличения в диапазоне от 2 до 14 раз и против часовой стрелки (в направлении ) для уменьшения. Нажмите кнопку  , чтобы вернуться к покадровому просмотру.



- Нажмите    , чтобы прокрутить изображение в направлении нажатой кнопки.
- Для просмотра других изображений с таким же коэффициентом масштабирования нажмите кнопку **INFO** , а затем нажмите  . Нажмите **INFO** кнопку еще раз, чтобы снова включить прокрутку. Также можно просмотреть другие изображения с помощью диска управления.

Воспроизведение видео

Выберите видео и нажмите кнопку **OK** для отображения меню воспроизведения. Выделите [Воспр. Видео] и нажмите кнопку **OK** для запуска воспроизведения.

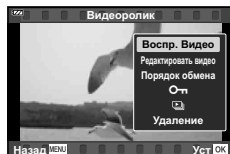

■ Операции во время воспроизведения

Пауза	Чтобы приостановить воспроизведение, нажмите кнопку OK . Чтобы возобновить воспроизведение, нажмите кнопку OK еще раз.
Перемотка вперед	Нажмите ▷ , чтобы перемотать вперед. Нажмите ▷ еще раз, чтобы увеличить скорость перемотки вперед.
Перемотка назад	Нажмите ◁ , чтобы перемотать назад. Нажмите ◁ еще раз, чтобы увеличить скорость перемотки назад.
Настройка громкости	Используйте △ ▽ для настройки громкости.

■ Операции во время воспроизведения приостановлены

Синхронизация	Используйте △ для отображения первого кадра и нажмите ▽ для отображения последнего кадра.
Перемотка вперед и назад по одному кадру за одно нажатие	Используйте ◁▷ или диск управления для перемотки вперед или назад по одному кадру. Удерживайте кнопку ◁▷ нажатой для непрерывной перемотки вперед или назад.
Возобновление воспроизведения	Для возобновления воспроизведения нажмите кнопку OK .

■ Для остановки воспроизведения видеороликов

Нажмите кнопку **MENU**.

Удаление изображений во время воспроизведения

Выведите на экран изображение, которое нужно удалить, и нажмите кнопку **⏻** (**▽**). Выделите пункт [Да] и нажмите кнопку **OK**.

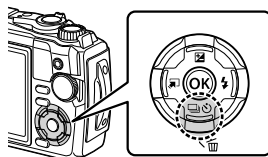

Использование меню просмотра

Меню просмотра можно отобразить нажатием кнопки **OK** во время просмотра. Выделите нужный параметр и выберите его, нажав кнопку **OK**. Отображаемые параметры зависят от типа выбранного изображения.

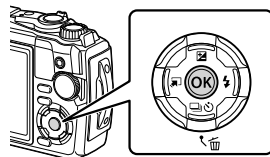

	RAW	JPEG	RAW+JPEG	Видеоролики
Воспр.	✓	✓	✓	—
Редакт. RAW	✓	—	✓	—
Редакт. JPEG	—	✓	✓	—
Воспр. Видео	—	—	—	✓
Редактировать видео	—	—	—	✓
Порядок обмена	—	✓	✓	✓
От	✓	✓	✓	✓
	✓	✓	✓	—
Вращение	✓	✓	✓	—
	✓	✓	✓	✓
Наложение	✓	—	✓	—
	—	✓	✓	—
Удаление	✓	✓	✓	✓



Воспр.















Голосовые заметки (стр. 72) воспроизводятся при отображении соответствующего изображения.



- 1 Выберите фотографию со звуком и нажмите кнопку **OK**.
- 2 Выделите [Воспр.] и нажмите кнопку **OK**.
 - Будет запущено воспроизведение звука.
 - Чтобы завершить воспроизведение звука, нажмите кнопку **OK** или **MENU**.
 - Кнопками **Δ** **∇** можно изменить громкость во время воспроизведения.

Редакт. RAW/Редакт. JPEG

Сохраненные снимки можно редактировать и сохранять в качестве новых снимков.

- Во время воспроизведения отобразите фотографию, которую хотите обработать, и нажмите кнопку .
 - Если выбрано изображение RAW, отображается команда [Редакт. RAW], а для изображений JPEG отображается команда [Редакт. JPEG]. Если изображение было записано в формате RAW+JPEG, отображаются команды [Редакт. RAW] и [Редакт. JPEG]. Выберите нужный вариант.
- Выделите [Редакт. RAW] или [Редакт. JPEG] и нажмите кнопку .

Редакт. RAW	Текущий	Копия в формате JPEG обрабатывается с использованием текущих параметров фотоаппарата. Перед выбором этой команды настройте параметры фотоаппарата. Некоторые настройки, такие как коррекция экспозиции, не применяются.
	ART BKT	Изображение редактируется с использованием настроек выбранного художественного фильтра. <ul style="list-style-type: none"> При нажатии  отображается меню художественных фильтров, которые можно применить к изображению. Выделите художественные фильтры и нажмите кнопку , чтобы выбрать или отменить выбор; выбранные фильтры помечаются . Выбрав нужные фильтры, нажмите кнопку MENU, чтобы вернуться к предыдущему экрану. Выделите [ART BKT] и нажмите кнопку , чтобы записать измененную копию на карту. Чтобы создать дополнительные копии из того же оригинала, выделите [Сброс] и нажмите кнопку . Чтобы выйти без создания дополнительных копий, выделите [Нет] и нажмите кнопку .
	Нет	Выход без редактирования изображения.
Редакт. JPEG	Осв. Теней	Увеличение яркости темного объекта в контровом свете.
	Убр. Кр. Глаз	Подавление эффекта «красных глаз» при съемке со вспышкой.
		Обрезает изображение. Выберите размер вырезаемого участка с помощью диска управления и переместите рамку обрезки в нужное место кадра с помощью кнопок    .
	Пропорции	Изменение соотношения сторон изображения с 4:3 (стандартное) на [3:2], [16:9], [1:1] или [3:4]. После изменения соотношения размеров укажите место вырезания при помощи кнопок    .
	Ч/Б	Создает черно-белые изображения.
	Сепия	Создание изображений в оттенках сепии.
	Насыщен.	Повышение яркости изображений. Настройте насыщенность цвета, проверяя изображение на экране.
		Изменение размера файла изображения на 1280 × 960, 640 × 480 или 320 × 240. Изображения с соотношением сторон, отличным от стандартного (4:3), преобразуются в изображения наиболее близкого размера.
	e-Portrait	Корректировка, делающая кожу более гладкой. Если не удастся обнаружить лицо, корректировка не применяется.

- 3** По окончании настройки нажмите кнопку .
 - Настройки будут применены к изображению.
- 4** Выделите [Да] и нажмите кнопку .
 - Отредактированное изображение сохраняется на карту.
 - С некоторыми изображениями коррекция эффекта «красных глаз» может не работать.
 - Редактирование изображений в формате JPEG невозможно в следующих случаях:
 - если снимок обработан на компьютере, при нехватке места на карте, а также если изображение записано на другом фотоаппарате.
 - Размер изображения нельзя увеличить () по отношению к оригиналу.
 - Размер некоторых изображений нельзя изменить.
 - Размер некоторых изображений нельзя изменить. [Обрезка] и [Пропорции] можно использовать только для редактирования изображений с соотношением сторон 4:3 (стандартное).

Воспр. Видео











Просмотр текущего видеоролика.  «Воспроизведение видео» (стр. 66)

Редактировать видео

Редактирование видеороликов.













■ Создание изображений из видеоролика (Стоп-кадр)

Сохраните копию снимка (соотношение сторон 16:9) кадра, выбранного из видеоролика 4K, записанного с помощью фотоаппарата.

- 1** Выведите на экран видеоролик, который хотите отредактировать, и нажмите кнопку .
- 2** Выделите пункт [Редактировать видео] и нажмите кнопку .
- 3** Кнопками   выделите [Стоп-кадр] и нажмите кнопку .
- 4** Кнопками   выберите кадр, который нужно сохранить в качестве фотографии, и нажмите кнопку .
 - Нажимая кнопки  , можно переходить на несколько кадров вперед или назад.
 - Нажмите кнопку **MENU**, чтобы вернуться в режим однокадрового просмотра.
- Дата записи стоп-кадра может отличаться от даты записи исходного видеоролика.

■ Обрезка видеороликов (Обрезка видео)

Обрежьте выбранный отснятый материал из видеороликов, записанных фотоаппаратом, либо перезапишите оригинал с отредактированным отснятым материалом, либо сохраните отредактированную копию отдельно.

- 1** Выведите на экран видеоролик, который хотите отредактировать, и нажмите кнопку .
- 2** Выделите пункт [Редактировать видео] и нажмите кнопку .
- 3** Кнопками   выделите [Обрезка видео] и нажмите кнопку .
- 4** Выделите [Перезапись] или [Нов. Файл] и нажмите кнопку 
 - Если изображение защищено, выбрать пункт [Перезапись] нельзя.
- 5** Выберите, будет ли подлежащий удалению отрезок, начинаться с первого кадра или заканчиваться последним кадром, выделив нужный параметр кнопками   и нажав кнопку  для его выбора.
 - Чтобы перейти к первому или последнему кадру, поверните диск управления.
- 6** Кнопками   выберите отрезок, подлежащий удалению.
 - Отрезок, подлежащий удалению, выделяется красным цветом.
- 7** Нажмите кнопку .
- 8** Выделите пункт [Да] и нажмите кнопку 
 - Дата записи стоп-кадра может отличаться от даты записи исходного видеоролика.

Порядок обмена

Изображения, которые нужно перенести на смартфон, можно выбрать заранее. Вы также можете использовать Qi.Share для просмотра изображений, включенных в порядок обмена. Во время просмотра изображений, которые нужно скопировать, нажмите кнопку **OK**, чтобы открыть меню просмотра. Выберите [Порядок обмена], нажмите кнопку **OK**, затем нажмите кнопку **Δ** или **∇**, чтобы установить очередность переноса этого изображения. На нем появится значок **↔**. Для отмены очередности переноса изображения нажмите кнопку **Δ** или **∇**. Выбрать изображения для переноса и заранее установить очередность переноса можно одновременно. **☞** «Выбор изображений (**Отп**, Удалить Выделенное, Выбранный порядок)» (стр. 76)

- Порядок обмена не может включать изображения в формате RAW.

☞ Примечания

- Маркировку обмена можно удалить со всех изображений с помощью **↵** в меню настройки. **☞** «Отмена порядка обмена» (стр. 110)

Отп

Защищайте снимки от случайного удаления. Выведите на экран снимок, который нужно защитить, и нажмите кнопку **OK** для отображения меню просмотра. Выделите [**Отп**] и нажмите кнопку **OK**, а затем нажмите **Δ** или **∇**, чтобы защитить изображение. Защищенные изображения отображаются значком **Отп** (защита). Чтобы снять защиту, нажмите кнопку **Δ** или **∇**. Вы также можете защитить несколько выбранных изображений. **☞** «Выбор изображений (**Отп**, Удалить Выделенное, Выбранный порядок)» (стр. 76)

- После форматирования с карты будут удалены все данные, включая защищенные изображения.





К фотографиям можно добавлять звуковые заметки (продолжительностью до 30 сек.).

1 Выведите на экран изображение, к которому нужно добавить звуковую заметку, и нажмите кнопку **OK**.

- Запись звука не доступна для защищенных изображений.

2 Выделите **[🔊]** и нажмите кнопку **OK**.

- Чтобы выйти без добавления звуковой заметки, выберите **[Нет]**.



3 Выделите **[🔊 Старт]** и нажмите кнопку **OK**, чтобы начать запись.

4 Чтобы закончить запись, нажмите кнопку **OK**.

- Изображения со звуковыми заметками отмечаются символом **🔊**.



- Для удаления звуковой заметки выберите **[Удаление]** на шаге 3.



Примечания

- Запись звука также доступна в **[▶]** меню воспроизведения (стр. 88).
- Записанный звук можно воспроизвести с помощью **[Воспр. 🔊]** (стр. 67).

Вращение

Вы можете поворачивать фотографии.

1 Выведите фотографию на экран и нажмите кнопку **OK**.

2 Выделите пункт **[Вращение]** и нажмите кнопку **OK**.

3 Нажмите кнопку **△**, чтобы повернуть изображение против часовой стрелки, или кнопку **▽**, чтобы повернуть его по часовой стрелке; изображение поворачивается при каждом нажатии кнопки.

- Нажмите кнопку **OK**, чтобы сохранить настройки и выйти.
- Повернутое изображение сохраняется с текущей ориентацией.
- Поворот видео и защищенных изображений не поддерживается.



Эта функция последовательно отображает снимки, сохраненные на карте.

1 Нажмите кнопку **[OK]** на экране воспроизведения.

2 Выделите **[🖼️]** и нажмите кнопку **[OK]**.

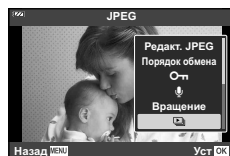

3 Настройте параметры.

Старт	Запуск слайд-шоу. Изображения отображаются одно за другим, начиная с текущего.
BGM	Задайте [Party Time] или [Откл.].
Слайд	Выбор типа данных для воспроизведения.
Интервал Сл-Дшоу	Выбор длительности отображения каждого слайда в диапазоне от 2 до 10 секунд.
Интервал Видео	Выберите [Полн.], чтобы полностью воспроизводить каждый видеоролик в слайд-шоу, или [Корот.], чтобы воспроизводить только начальную часть каждого видеоролика.

4 Выделите пункт [Старт] и нажмите кнопку **[OK]**.

- Начнется воспроизведение слайд-шоу.
- Во время слайд-шоу нажимайте **△ ▽**, чтобы настроить громкость динамика фотоаппарата. Для настройки баланса между звуком, записанным с изображением или видеороликом, и фоновой музыкой пользуйтесь кнопками **<|>** во время отображения индикатора регулировки уровня звука.
- Нажмите **[OK]**, чтобы остановить демонстрацию слайдов.

Фоновая музыка, кроме [Party Time]

Для использования фоновой музыки, отличной от [Party Time], запишите данные, загруженные с веб-сайта Olympus, на карту и выберите ее в качестве [BGM] на шаге 3. Для загрузки данных посетите сайт

<http://support.olympus-imaging.com/bgmdownload/>

Наложение

Можно выполнить наложение до 3 снятых с помощью фотоаппарата изображений в формате RAW и сохранить их как отдельное изображение.

Изображение сохраняется в режиме записи, установленном на момент сохранения. (Если выбрано значение [RAW], копия будет сохранена в формате [N+RAW]).

- 1 Выведите снимок на экран и нажмите кнопку **OK**.
- 2 Выделите [Наложение] и нажмите кнопку **OK**.
- 3 Выберите количество налагаемых изображений и нажмите кнопку **OK**.
- 4 Кнопками **Δ ▽ < >** выберите изображения в формате RAW и нажмите кнопку **OK**, чтобы добавить их в наложение.
 - Наложенное изображение отображается, если количество выбранных изображений равно заданному на шаге 3.
- 5 Настройте усиление (яркость) для изображений в режиме наложения.
 - Выберите изображение кнопками **< >**, а затем отрегулируйте усиление кнопками **Δ ▽**.
 - Усиление настраивается в диапазоне 0,1 – 2,0. Просмотрите результат на экране.
- 6 Нажмите кнопку **OK**, чтобы открыть окно подтверждения. Выделите [Да] и нажмите кнопку **OK**.

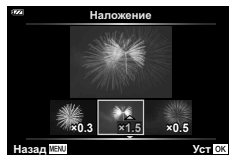
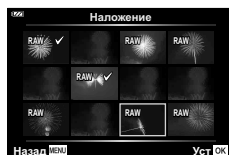

Примечания

- Чтобы наложить 4 и более кадра, сохраните наложенное изображение в файле RAW и снова используйте функцию [Наложение].



На карте можно сохранять цифровые «задания печати» с указанием подлежащих распечатке снимков и количества копий для каждого из них. Снимки можно печатать в типографии в формате цифровой печати (DPOF). Для создания задания печати требуется карта.

- 1 Выведите фотографию на экран и нажмите кнопку **OK**.
- 2 Выделите **[]** и нажмите кнопку **OK**.
- 3 Выделите **[]** или **[]ALL** и нажмите кнопку **OK**.

Отдельные снимки

С помощью **<|>** выберите кадр, который необходимо установить в качестве сохраненных данных печати, а затем с помощью кнопок **Δ** **∇** установите количество копий.

- Повторите операцию для добавления данных печати к другим снимкам. Выбрав все нужные изображения, нажмите кнопку **OK**.

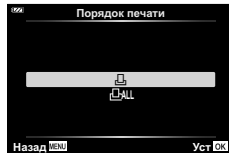

Все снимки

Выделите пункт **[]ALL** и нажмите кнопку **OK**.

- 4 Выберите формат даты и времени и нажмите кнопку **OK**.

Нет	Снимки печатаются без даты и времени.
Дата	Снимки печатаются с датой съемки.
Время	Снимки печатаются с указанием времени съемки.

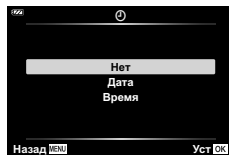

- Во время печати изображений невозможно изменить настройки.

- 5 Выделите пункт **[Установка]** и нажмите кнопку **OK**.

- С помощью фотоаппарата невозможно изменить задания печати, созданные на других устройствах. Создание нового задания печати приведет к удалению всех существующих заданий печати, которые были созданы на других устройствах.
- В задания печати нельзя включать изображения RAW и видеоролики.

Удаление

Удалите текущее изображение.

- 1 Выведите на экран изображение, которое хотите удалить, и нажмите кнопку **OK**.
- 2 Выделите пункт **[Удаление]** и нажмите кнопку **OK**.
- 3 Выделите пункт **[Да]** и нажмите кнопку **OK**.
 - Изображение будет удалено.

Выбор изображений (Оп, Удалить Выделенное, Выбранный порядок)

Можно выбрать несколько изображений, к которым следует применить функции [Оп], [Удалить Выделенное] или [Выбранный порядок].

1 Выведите на экран изображение, которое хотите выбрать в режиме покадрового воспроизведения, или выделите его во время воспроизведения каталога (стр. 65).

2 Нажмите кнопку .

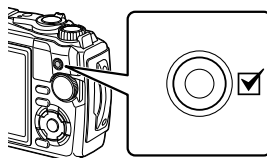

- Выбранные изображения обозначаются значком . Нажмите кнопку снова, чтобы отменить выбор изображения.



3 Нажмите кнопку , чтобы отобразить меню.

4 Выделите [Выбранный порядок], [Оп] или [Удалить Выделенное] и нажмите кнопку .

Прокрутка панорам

Панорамы, состоящие из нескольких изображений, соединенных вместе, можно просматривать на дисплее с прокруткой.

- 1 Выберите панораму в режиме однокадрового просмотра.
- 2 Поверните рычажок зума по часовой стрелке.
 - Нажмите $\Delta \nabla \triangleleft \triangleright$, чтобы прокрутить изображение в направлении нажатой кнопки.

По часовой стрелке (сторона Q)

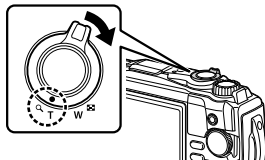

Область просмотра

- Во время воспроизведения можно вращать рычажок зума по часовой стрелке для увеличения в диапазоне от 2 до 14 раз или против часовой стрелки для уменьшения. Нажмите кнопку \odot , чтобы вернуться к покадровому просмотру.
- Чтобы просмотреть другие изображения с коэффициентами масштабирования выше 2x, нажмите кнопку **INFO**, а затем нажмите $\triangleleft \triangleright$. Нажмите **INFO** кнопку еще раз, чтобы снова включить прокрутку. Также можно просмотреть другие изображения с помощью диска управления.

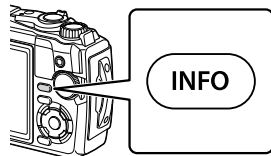

4 Функции меню

Основные операции в меню

Меню можно использовать для индивидуальной настройки фотоаппарата для удобства использования и включения параметров съемки и воспроизведения, которые не отображаются на экране управления в реальном времени или похожем.

	Конфигурация и настройки съемки (стр. 80)
	Параметры режима видеосъемки (стр. 87)
	Настройки воспроизведения и ретуширования (стр. 88)
	Настройка параметров фотоаппарата (стр. 96)
	Настройка фотоаппарата (например, дата и язык) (стр. 94)

Функции, выбор которых невозможен из меню

Ряд параметров нельзя выбрать из меню посредством кнопок со стрелками.

- Элементы, которые нельзя установить в текущем режиме съемки. «Список настроек, доступных в каждом режиме съемки» (стр. 136)
- Параметры, не устанавливаемые по причине выполненной установки одного из параметров:
Такие настройки, как «режим цвета», недоступны, когда диск выбора режимов находится в положении .

1 Нажмите кнопку **MENU** для отображения меню.

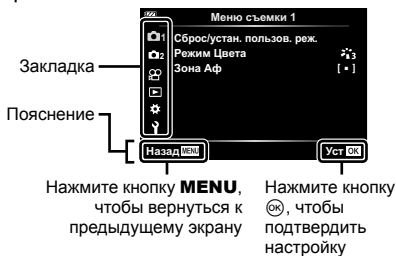
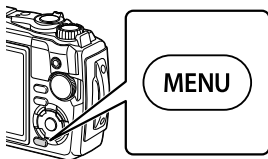

- После выбора опции в течение 2 секунд отображается подсказка.
- Нажмите кнопку **INFO**, чтобы показать или скрыть подсказки.

- 2 Используйте Δ ∇ , чтобы выбрать вкладку, и нажмите кнопку \odot .
- При выборе \star Пользовательское меню отображается вкладка группы меню. Кнопками Δ ∇ выберите группу меню и нажмите кнопку \odot .

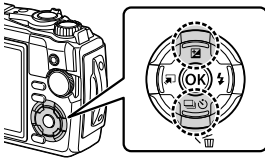

Группа меню

- 3 Кнопками Δ ∇ выберите параметр и нажмите кнопку \odot , чтобы отобразить доступные значения.

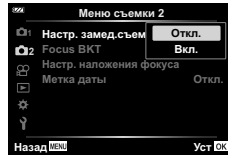

- 4 Кнопками Δ ∇ выделите нужное значение и нажмите кнопку \odot , чтобы выбрать его.
- Несколько раз нажмите кнопку **MENU** для выхода из меню.

Примечания

- Значения по умолчанию для всех параметров см. в разделе «Настройки по умолчанию/пользовательские настройки» (стр. 140).

Использование Меню съемки 1/Меню съемки 2

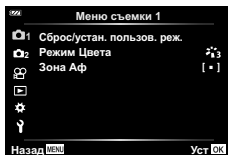

Меню съемки 1

- 1 Сброс/устан. пользов. реж.
- 2 Режим Цвета (стр. 50, 81)
- 3 Зона Аф (стр. 82)

Меню съемки 2

- 1 Настр. замед.съемки (стр. 84)
- 2 Focus ВКТ (стр. 85)
- 3 Настр. наложения фокуса (стр. 86)
- 4 Метка даты (стр. 86)

Восстановление настроек по умолчанию/сохранение настроек (Сброс/устан. пользов. реж.)

■ Возврат к настройкам по умолчанию (Сброс)

Настройки фотоаппарата можно легко сбросить, восстановив конфигурацию по умолчанию. «Настройки по умолчанию/пользовательские настройки» (стр. 140)







- 1 Выделите [Сброс/устан. пользов. реж.] в Меню съемки 1 и нажмите кнопку .
- 2 Выделите пункт [Сброс] и нажмите кнопку .
- 3 Выделите параметр сброса ([Полное] или [Основное]) и нажмите кнопку .

Полное	Сбросьте все настройки, кроме настройки даты/времени и дисплея.
Основное	Сброс основных настроек, связанных со съемкой.

- 4 Выделите пункт [Да] и нажмите кнопку .



■ Сохранение настроек

Текущие настройки можно сохранить в любом из двух пользовательских режимов.





- 1 Выполните настройки для сохранения.
 - Поверните диск выбора режимов в положение, отличное от  (режим видео).
 - 2 Выделите [Сброс/устан. пользов. реж.] в  Меню съемки 1 и нажмите кнопку .
 - 3 Выделите [Пользов. режим С1] или [Пользов. режим С2] и нажмите кнопку .
 - 4 Выделите пункт [Установка] и нажмите кнопку .
 - Любые существующие установки перезаписываются.
 - Чтобы отменить регистрацию, выберите [Сброс].
- Сохраненные настройки можно легко вызвать путем вращения диска выбора режимов в положение **С1** или **С2**.  «Пользовательские режимы (Польз. режим С1/С2)» (стр. 37)

Параметры обработки (Режим Цвета)

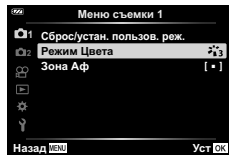
Фотоаппарат позволяет выполнять независимые корректировки контрастности, резкости и других параметров в настройках [Режим Цвета] (стр. 50). Изменения параметров сохраняются отдельно для каждого режима цвета.

- 1 Выделите [Режим Цвета] в  Меню съемки 1 и нажмите кнопку .
 - Отобразятся режимы обработки снимков, доступные в текущем режиме съемки.



- 2 Выберите нужный параметр кнопками   и нажмите кнопку .
 - Для настройки подробных параметров выбранного режима цвета нажмите кнопку .
 - Подробные настройки доступны не во всех режимах цвета.
 - Изменение контрастности действует только в режиме [Нормально].











Выбор зоны фокусировки (Зона АФ)

Вы можете выбрать положение и размер области фокусировки для автофокуса.

 (Все цели)	Фотокамера автоматически делает выбор из полного набора зон автофокуса.
[■] (Одна зона)	Можно выбрать одну зону автофокуса.
Отслеживание	Фотоаппарат автоматически отслеживает движение объекта для непрерывной фокусировки на нем.







■ Настройка метки АФ (зона)

Вы можете выбрать положение цели автофокусировки вручную.

- 1 Выделите [Зона АФ] в  Меню съемки 1 и нажмите кнопку .
- 2 Выделите [[■]] и нажмите кнопку .
- 3 Используйте    , чтобы выбрать положение метки автофокуса, и нажмите кнопку .
 - Нажатие и удерживание кнопки  перед установкой положения возвращает цель автофокусировки в центр.
 - Чтобы изменить положение автофокуса, когда фотокамера готова к съемке, нажмите и удерживайте кнопку .
 - Количество и размер зон АФ изменяются в зависимости от пропорций (стр. 55).
 - Положение цели автофокусировки нельзя изменять во время использования цифрового телеконвертора.



■ Отслеживание фокуса на движущихся объектах (Отслеживание)

Фотоаппарат автоматически отслеживает движение объекта для непрерывной фокусировки на нем.

- 1 Выделите [Зона Аф] в  Меню съемки 1 и нажмите кнопку .
 - 2 Выделите [Отслеживание] и нажмите кнопку .
 - 3 Нажмите кнопку **MENU**, чтобы вернуться к экрану режима съемки.
 - 4 Поместите цель автофокусировки на объект и нажмите кнопку , удерживая кнопку спуска наполовину нажатой.
 - 5 Когда фотокамера распознает объект, цель автофокусировки автоматически отслеживает движение объекта и непрерывно фокусируется на нем.
 - Чтобы отменить отслеживание, нажмите кнопку .
- В зависимости от объектов или условий съемки фотокамера может не заблокировать фокусировку или не отслеживать движение объекта.
 - Когда фотокамера не может отслеживать движение объекта, цвет цели автофокусировки становится красным.
 - [[]] (Одна зона) выбирается автоматически, когда используется цифровой телеконвертор.

Автоматическая съемка с фиксированным интервалом (Настр. замед.съемки)

Фотоаппарат предусматривает возможность автоматической съемки с заданным временным интервалом между снимками. Отснятые кадры также можно объединить в один видеоролик.

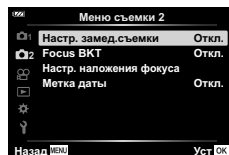

- 1 Выделите [Настр. замед.съемки] в меню съемки 2  и нажмите кнопку .



- 2 Выделите [Вкл.] и нажмите .
- 3 Настройте следующие параметры:

Кол. Кадров	От 2 до 299 (кадров)	Устанавливает количество кадров, которые будут отсняты.
Ожидание	От 00:00:00 до 24:00:00 (минуты)	Устанавливает время задержки перед началом съемки.
Интервал	От 00:00:00 до 24:00:00 (минуты)	Устанавливает интервал между снимками после начала съемки.
Видео из снимков	Откл.	Устанавливает формат записи последовательности снимков. [Откл.]: запись каждого кадра в виде фотографии.
	Вкл.	[Вкл.]: запись каждого кадра в виде фотографии и формирование и запись одного видеоролика на основе последовательности отснятых кадров.
Параметры видео	Разрешение видео	[Разрешение видео]: выберите размер для видео с интервальной съемкой.
	Частота Кадров	[Частота Кадров]: выберите частоту кадров для видео с интервальной съемкой.

- Время начала и окончания, показанное на дисплее, предназначено только для ориентира. Фактическое время может зависеть от условий съемки.
- Выделите элементы и нажмите кнопку , чтобы выбрать.





- 4 Нажмите кнопку  после завершения установок.
- 5 Значения [Откл.]/[Вкл.] отобразятся еще раз; убедитесь, что выделено значение [Вкл.], и еще раз нажмите кнопку .
- 6 Выполните съемку.

- [Просм.Зап.] (стр. 94) действует в течение 0,5 секунды.
- Если время задержки перед началом съемки или интервал между снимками установлен равным или больше 1 минуты 31 секунды, экран и фотоаппарат отключатся через 1 минуту. За 10 секунд до съемки питание автоматически повторно включится. Если монитор выключается, нажмите кнопку **ON/OFF**, чтобы включить его снова.

- Если одна из фотографий записывается неправильно, видеоролик формироваться не будет.
- В случае недостаточного места на карте памяти видеоролик цейтраферной съемки записываться не будет.
- Использование любого из следующих элементов управления или выполнение любой из следующих операций завершает цейтраферную съемку:
диск выбора режимов, кнопка **MENU**, , подключение кабеля USB, выключение фотоаппарата
- Интервальная съемка закончится, если батарея разрядится. Перед съемкой убедитесь, что батарея заряжена; если вы будете снимать в течение длительного времени, используйте USB-адаптер переменного тока. Если вы используете USB-адаптер переменного тока, вставьте аккумулятор в фотокамеру и выберите [Зарядка] в диалоговом окне, отображаемом после подключения USB-кабеля. После того как монитор отключится, можно нажать кнопку **ON/OFF**, чтобы включить монитор снова и продолжать съемку во время зарядки.
- Видеоролики, записанные со значением [4K], выбранным для [Параметры видео] > [Разрешение видео], могут не отображаться на некоторых компьютерных системах. Дополнительная информация доступна на веб-сайте OLYMPUS.

Постепенное изменение фокусирования в серии фотографий (Focus BKT)

При каждом нажатии кнопки спуска фотоаппарат будет автоматически изменять фокусировку в серии из 10, 20 или 30 снимков.

- 1 Выделите [Focus BKT] в  Меню съемки 2 и нажмите кнопку .
- 2 Выделите пункт [Вкл.] и нажмите кнопку .
- 3 Отрегулируйте указанные далее настройки и нажмите кнопку .

Ожидание	От 0 до 30 сек	Выберите время ожидания фотокамеры до начала съемки.
Устан. к-во снимков	10/20/30	Выберите количество кадров в последовательности брекетинга.
Уст.разницу фокуса	Узкий/ Нормально/ Широкий	Выберите количество изменений фокуса при каждом снимке.

- 4 Для выполнения фокусировки нажмите кнопку спуска наполовину.
 - Если мигает индикатор фокусировки, фотокамера не сфокусирована.
- 5 Для выполнения съемки нажмите кнопку спуска затвора полностью.
 - Фотокамера делает количество снимков, выбранное для параметра [Устан. к-во снимков], варьируя фокус при каждом снимке. Фотоаппарат будет делать снимки с фокусным расстоянием и с шагом вперед и назад, выбранными при нажатии кнопки спуска наполовину.
 - Во время брекетинга индикатор  становится зеленым.
 - Съемка заканчивается, когда фокусировка достигает ∞ (бесконечность).
 - Выбор цели автофокусировки зафиксирован на [I ■] (одна зона).
 - Для каждой серии используются фиксированные значения экспозиции и баланса белого, соответствующие значениям, установленным для первого снимка.

Увеличение глубины резкости (Настр. наложения фокуса)

Измените фокусировку с выбранным количеством снимков и объедините полученные изображения в однокадровом изображении. Фотокамера записывает два снимка: первый снимок и составное изображение.

- 1 Выделите [Настр. наложения фокуса] в Меню съемки 2 и нажмите кнопку .
- 2 Отрегулируйте указанные далее настройки и нажмите кнопку .

Ожидание	Выберите время ожидания фотокамеры до начала съемки.
Устан. к-во снимков	Выберите количество снимков, которые будут сделаны и объединены для создания окончательного снимка. <ul style="list-style-type: none"> • Первый снимок не входит в композицию.

- 3 Поверните диск выбора режимов в положение .
- 4 Выделите параметр [Наложение фокуса] кнопками и нажмите кнопку .
- 5 Нажмите кнопку спуска затвора наполовину, чтобы сфокусироваться.
 - Если мигает индикатор фокусировки, фотокамера не сфокусирована.
 - Используйте блокировку фокуса (стр. 46) или ручную фокусировку (стр. 55), чтобы заблокировать фокус перед съемкой.
- 6 Для запуска съемки нажмите кнопку спуска затвора полностью.
 - Выбор цели автофокусировки зафиксирован на [].
 - Для каждой серии используются фиксированные значения экспозиции и баланса белого, соответствующие значениям, установленным для первого снимка.

Метки даты (Метка даты)

Метки даты и/или времени записи на снимках.

Откл.	Не включайте метки даты и времени на снимках.
Дата	Метки даты записи на снимках.
Время	Метки времени записи на снимках.
Дата + Время	Метки даты и времени записи на снимках.

- Метки даты/времени нельзя удалить.
- Данная опция не будет доступна, если дата и время не заданы. «Начальная настройка» (стр. 18)
- Эта опция недоступна для:
 - изображений в формате RAW (включая снимки, сделанные с JPEG+RAW); видео; снимков, записанных с использованием [e-Portrait], [Съемка с рук], [Коллаж в реал. врем.], [Панорама] или [Подсветка HDR] в режиме **SCN**; снимков, сделанных с использованием [Наложение фокуса] или [Брекетинг фокусировки] в режиме ; снимков, сделанных с параметром [ART] в режиме HDR; снимков, сделанных с параметром [ART], выбранным для режима цвета; снимков, сделанных с помощью диска выбора режимов, повернутым в положение ; снимков, сделанных в режиме серийной съемки; снимков, сделанных с помощью параметра [Редакт.] в меню воспроизведения.
- Значок отображается, когда параметр [Метка даты] включен.

Использование меню видео

В меню видео настраиваются функции видеозаписи.

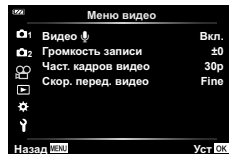

Параметр	Описание	
Видео	[Откл.]: запись видеороликов без звука. [Вкл.]: запись видеороликов со звуком. [Вкл.]: запись видеороликов со звуком; подавление шума ветра включено.	38
Громкость записи	Настройте чувствительность встроенного микрофона. Отрегулируйте чувствительность с помощью кнопок Δ ∇ , проверяя пиковый уровень звука, полученный микрофоном за несколько предыдущих секунд.	—
Част. кадров видео	Выбор частоты кадров для записи видео. • При съемке видеороликов, предназначенных для просмотра на экране телевизора, выберите частоту кадров, соответствующую видеостандарту, используемому в телевизионном устройстве, иначе видеоролик может воспроизвестись неправильно. Видеостандарты зависят от страны или региона: в одних используется NTSC, в других – PAL. - При съемке для просмотра на NTSC-устройствах выберите 60p (30p) - При съемке для просмотра на PAL-устройствах выберите 50p (25p)	57
Скор. перед. видео	Выбор коэффициента сжатия для записи видео.	57

- При этом в видеоролик могут записаться рабочие звуки объектива и фотоаппарата. Чтобы этого не произошло, сделайте рабочие звуки тише, минимизировав работу кнопок фотоаппарата.
- Звук не записывается в высокоскоростных видео или видео, снятых с выбранным параметром ART (Диорама) для режима цвета.
- Если для параметра [Видео] установлено значение [Откл.], на экране отображается значок .

Использование меню просмотра

Меню просмотра

 (стр. 73)



Редакт.

Порядок печати (стр. 75)

Защита Сброса (стр. 93)

Подключение к смартфону (стр. 107)

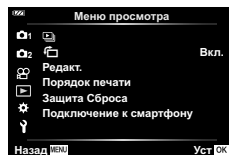

Отображение повернутых изображений ()









Если выбрано значение [Вкл.], изображения в книжной ориентации автоматически поворачиваются и правильно отображаются при просмотре.



Ретуширование изображений (Редакт.)

Создание отредактированных копий снимков. Для изображений в формате RAW можно установить настройки, которые будут использоваться при съемке, например, баланс белого и режим цвета (включая художественные фильтры). Изображения формата JPEG можно редактировать простыми способами (например, обрезать и изменять размер).









Редакт. RAW	Создание копии в формате JPEG для изображения RAW, отредактированного в соответствии с выбранными параметрами.
Редакт. JPEG	Ретуширование изображений в формате JPEG и сохранение полученных копий в формате JPEG (стр. 90).

■ Ретуширование изображений в формате RAW (Редакт. RAW)

- 1 Выделите пункт [Редакт.] в  Меню просмотра и нажмите кнопку .
- 2 Используя , , выделите [Выб. Фото] и нажмите кнопку .
- 3 Используйте , , чтобы выбрать изображение для редактирования, и нажмите кнопку 
 - Опции обработки будут отображены.
 - Если текущее изображение не является изображением формата RAW, [Редакт. RAW] отображаться не будет. Выберите другое изображение.



- 4 Выделите [Редакт. RAW] и нажмите кнопку .
 - Опции редактирования будут отображены.
 - 5 Выделите параметр ([Текущий] или [ART BKT]) и нажмите кнопку .
 - Следующие действия зависят от выбранного параметра.



Текущий: Изображение обрабатывается для отражения текущих параметров фотоаппарата. Выполните настройку перед выбором этого параметра. Коррекция экспозиции и некоторые другие параметры не применяются.





 - 1) Нажмите кнопку .
 - Будут применены текущие настройки фотоаппарата.
 - 2) Выделите пункт [Да] и нажмите кнопку .
 - Отредактированное изображение будет сохранено на карту.
 - ART BKT:** Примените выбранные художественные фильтры.
 - 1) Нажмите .
 - Отобразится меню доступных художественных фильтров.
 - 2) Выделите художественные фильтры и нажмите кнопку , чтобы выбрать или отменить выбор.
 - Выбранные фильтры отмечены значком .
 - 3) Нажмите кнопку **MENU**, чтобы вернуться к предыдущему экрану.
 - 4) Выделите [ART BKT] и нажмите кнопку .
 - Измененная копия будет записана на карту.
- 6 Чтобы создать дополнительные копии из того же оригинала, выделите [Сброс] и нажмите кнопку . Чтобы выйти без создания дополнительных копий, выделите [Нет] и нажмите кнопку .
 - При выборе [Сброс] отображается меню обработки. Повторите процедуру, начиная с шага 4.
 - [Цвет. Простр.] фиксируется на [sRGB], когда для режима цвета выбран художественный фильтр.
 - Изображения в формате RAW нельзя обработать, если:
 - на карте памяти нет места, а также если изображение записано на другом фотоаппарате.
 - Вы также можете редактировать выбранные изображения во время воспроизведения.  «Редакт. RAW/Редакт. JPEG» (стр. 68)

■ Ретуширование изображений в формате JPEG (Редакт. JPEG)

Меню [Редакт. JPEG] содержит следующие параметры.

Осв. Теней	Увеличение яркости темного объекта в контровом свете.
Убр. Кр.Глаз	Подавление эффекта «красных глаз» при съемке со вспышкой.
	Обрезает изображение. Выберите размер вырезаемого участка с помощью диска управления и переместите рамку обрезки в нужное место кадра с помощью кнопок $\Delta \nabla \triangleleft \triangleright$.
Пропорции	Изменяет соотношение сторон изображения с 4:3 (стандартное) на [3:2], [16:9], [1:1] или [3:4]. После изменения соотношения размеров укажите место вырезания при помощи кнопок $\Delta \nabla \triangleleft \triangleright$.
Ч/Б	Создает черно-белые изображения.
Сепия	Создание изображений в оттенках сепии.
Насыщен.	Повышение яркости изображений. Настройте насыщенность цвета, проверяя изображение на экране.
	Изменение размера файла изображения на 1280 × 960, 640 × 480 или 320 × 240. Изображения с соотношением сторон, отличным от стандартного (4:3), преобразуются в изображения наиболее близкого размера.
e-Portrait	Корректировка, делающая кожу более гладкой. Если не удается обнаружить лицо, корректировка не применяется.

- С некоторыми изображениями коррекция эффекта «красных глаз» может не работать.
- Редактирование изображений в формате JPEG невозможно в следующих случаях: если снимок обработан на компьютере, при нехватке места на карте, а также если изображение записано на другом фотоаппарате.
- Размер изображения нельзя увеличить () по отношению к оригиналу.
- Размер некоторых изображений нельзя изменить.
- [] (обрезка) и [Пропорции] можно использовать только для редактирования изображений с соотношением сторон 4:3 (стандартное).

- 1 Выделите пункт [Редакт.] в  Меню просмотра и нажмите кнопку .
- 2 Используйте $\Delta \nabla$ для выделения [Выб. Фото] и нажмите кнопку .
- 3 Используйте $\triangleleft \triangleright$, чтобы выбрать изображение для редактирования, и нажмите кнопку .
 - Опции редактирования будут отображены.
 - Если текущее изображение не является изображением формата JPEG, [Редакт. JPEG] отображаться не будет. Выберите другое изображение.
- 4 Выделите [Редакт. JPEG] и нажмите кнопку .
 - Отобразится меню редактирования.

- 5** Выберите нужный параметр кнопками Δ ∇ и нажмите кнопку \odot .
- Эффект можно предварительно просмотреть на мониторе. Если для выбранного пункта указаны несколько параметров, кнопками Δ ∇ выберите нужный параметр.
 - Когда выбран параметр $\left[\begin{smallmatrix} \text{---} \\ \text{---} \end{smallmatrix} \right]$, можно изменять размер обрезки с помощью диска управления и расположить его, используя Δ ∇ \triangleleft \triangleright .
 - Когда выбран параметр [Пропорции], можно расположить рамку обрезки с помощью Δ ∇ \triangleleft \triangleright .
- 6** Выделите пункт [Да] и нажмите кнопку \odot .
- Отредактированное изображение будет сохранено на карту.

■ Запись звуковой заметки

К фотографиям можно добавлять звуковые заметки (продолжительностью до 30 сек.). Эта функция совпадает с $\left[\begin{smallmatrix} \text{---} \\ \text{---} \end{smallmatrix} \right]$ в режиме просмотра (стр. 72).

■ Наложение

Можно выполнить наложение до 3 снятых с помощью фотоаппарата изображений в формате RAW и сохранить их как отдельное изображение. Изображение сохраняется в режиме записи, установленном на момент сохранения. (Если выбрано значение [RAW], копия будет сохранена в формате $\left[\begin{smallmatrix} \text{---} \\ \text{---} \end{smallmatrix} \right]$ + RAW]).

- 1 Выделите пункт [Редакт.] в $\left[\begin{smallmatrix} \text{---} \\ \text{---} \end{smallmatrix} \right]$ Меню просмотра и нажмите кнопку \odot .
- 2 Кнопками Δ ∇ выделите [Наложение] и нажмите кнопку \odot .
- 3 Выберите количество налагаемых изображений и нажмите кнопку \odot .
- 4 Кнопками Δ ∇ \triangleleft \triangleright выберите изображения в формате RAW и нажмите кнопку \odot , чтобы добавить их в наложение.
 - Наложенное изображение отображается, если количество выбранных изображений равно заданному на шаге 3.
- 5 Настройте усиление (яркость) для изображений в режиме наложения.
 - Выберите изображение кнопками \triangleleft \triangleright , а затем отрегулируйте усиление кнопками Δ ∇ .
 - Усиление настраивается в диапазоне 0,1 – 2,0. Просмотрите результат на экране.
- 6 Нажмите кнопку \odot , чтобы открыть окно подтверждения. Выделите пункт [Да] и нажмите кнопку \odot .





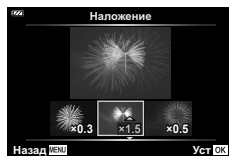











Примечания

- Чтобы наложить 4 и более кадра, сохраните наложенное изображение в файле RAW и снова используйте функцию [Наложение].























Создание изображений из видеоролика (Стоп-кадр)

Сохраните копию снимка (соотношение сторон 16:9) кадра, выбранного из видеоролика 4К, записанного с помощью фотоаппарата.

- 1 Выделите пункт [Редакт.] в  Меню просмотра и нажмите кнопку .
 - 2 Используйте   для выделения [Выб. Фото] и нажмите кнопку .
 - 3 Используйте  , чтобы выбрать видеоролик, и нажмите кнопку .
 - 4 Выделите пункт [Редактировать видео] и нажмите кнопку .
 - 5 Кнопками   выделите [Стоп-кадр] и нажмите кнопку .
 - 6 Кнопками   выберите кадр, который нужно сохранить в качестве фотографии, и нажмите кнопку 
 - Нажимая кнопки  , можно переходить на несколько кадров вперед или назад.
 - Нажмите кнопку **MENU**, чтобы вернуться в режим однокадрового просмотра.
- Дата записи стоп-кадра может отличаться от даты записи исходного видеоролика.

Обрезка видеороликов (Обрезка видео)

Обрежьте выбранный отснятый материал из видеороликов, записанных фотоаппаратом, либо перезапишите оригинал с отредактированным отснятым материалом, либо сохраните отредактированную копию отдельно.

- 1 Выделите пункт [Редакт.] в  Меню просмотра и нажмите кнопку .
- 2 Используйте   для выделения [Выб. Фото] и нажмите кнопку .
- 3 Используйте  , чтобы выбрать видеоролик, и нажмите кнопку .
- 4 Выделите пункт [Редактировать видео] и нажмите кнопку .
- 5 Кнопками   выделите [Обрезка видео] и нажмите кнопку .
- 6 Выделите [Перезапись] или [Нов. Файл] и нажмите кнопку 
 - Если изображение защищено, выбрать пункт [Перезапись] нельзя.
- 7 Выберите, будет ли подлежащий удалению отрезок, начинаться с первого кадра или заканчиваться последним кадром, выделив нужный параметр кнопками   и нажав кнопку  для его выбора.
 - Чтобы перейти к первому или последнему кадру, поверните диск управления.
- 8 Кнопками   выберите отрезок, подлежащий удалению.
 - Отрезок, подлежащий удалению, выделяется красным цветом.
- 9 Нажмите кнопку .
- 10 Выделите пункт [Да] и нажмите кнопку 
 - Дата записи стоп-кадра может отличаться от даты записи исходного видеоролика.

Полное снятие защиты

Можно одновременно снять защиту с нескольких изображений.

- 1 Выделите пункт [Защита Сброса] в  Меню просмотра и нажмите кнопку .
- 2 Выберите пункт [Да] и нажмите кнопку .

Использование меню настройки

Используйте **⌵** Меню настройки для установки основных функций фотоаппарата.

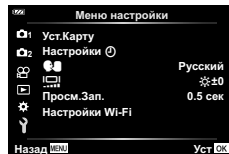

Параметр	Описание	
Уст.Карту	Форматирование карты и удаление всех изображений.	21, 95
Настройки ⌵ (Настройка даты/ времени)	Настройка часов фотоаппарата.	18
(Изменение языка дисплея)	Выберите другой язык для меню и сообщений, отображаемых на мониторе.	95
(Регулировка яркости монитора)	Отрегулируйте яркость монитора. Используйте △ ▽, чтобы выбрать опцию.	—
Просм.Зап.	<p>Определяет, нужно ли выводить снимок на экран сразу после съемки и как долго он должен отображаться. Полезно для быстрого контроля только что сделанного снимка. Сделать следующий снимок, нажав кнопку спуска затвора наполовину, можно даже во время отображения на экране только что сделанного снимка.</p> <p>[0,3сек]–[20сек]: задает время (в секундах) отображения только что сделанного снимка на экране.</p> <p>[Откл.]: отснятое изображение не появляется на экране.</p> <p>[Auto]: отображение отснятого изображения с последующим переключением в режим воспроизведения. Эта функция эффективна при удалении снимка после проверки.</p>	—
Настройки Wi-Fi	Настройте параметры подключения к смартфонам, поддерживающим Wi-Fi, с помощью функции беспроводной связи фотоаппарата.	109, 110

Удаление всех изображений (Уст.Карту)

Все сохраненные на карте изображения можно удалить одновременно. Защищенные изображения не удаляются.

- 1 Выделите [Уст.Карту] в меню настройки \uparrow и нажмите кнопку \odot .
- 2 Выделите пункт [Удал.Все] и нажмите кнопку \odot .
- 3 Выделите пункт [Да] и нажмите кнопку \odot .
 - Все изображения удаляются.



Выбор языка (☉)

Выберите другой язык для меню и сообщений, отображаемых на мониторе.

- 1 Выделите пункт [☉] в \uparrow Меню настройки и нажмите кнопку \odot .
- 2 Выделите нужный язык, используя Δ ∇ \triangleleft \triangleright или диск управления.
 - В диалоговом окне выбора языка имеются две страницы опций. Для перемещения курсора между страницами используйте диск управления или кнопки Δ ∇ \triangleleft \triangleright .
- 3 Нажмите кнопку \odot , когда нужный язык выделен.



Использование пользовательских меню

Настройки фотоаппарата можно персонализировать с помощью  Пользовательское меню.

Пользовательское меню

- A** Аф/Рф
- B** Монитор/■)/Пк
- C** Эксп/ISO (стр. 97)
- D** ⚡ Польз. (стр. 98)
- E** ←-/ББ/Цвет (стр. 98)
- F** Запись (стр. 99)
- G** Датчик оборудования (стр. 100)
- H**  Настройки (стр. 100)

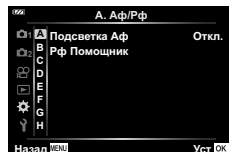

A Аф/Рф

MENU →  → **A**

Параметр	Описание	
Подсветка Аф	Включите подсветку Аф в помощь фокусировке при плохом освещении.	101
Рф Помощник	Включите Рф Помощник в помощь фокусировке во время блокировки фокусировки или ручной фокусировки.	101

B Монитор/■)/Пк

MENU →  → **B**

Параметр	Описание	
 /Настр. Инфо	Выберите информацию, которая будет отображаться при нажатии кнопки INFO . [▶ Инфо]: выбор информации, которая будет отображаться при полнокадровом воспроизведении. [LV-Info]: выбор информации, которая будет отображаться в режиме съемки. [■ Настр.]: выберите информацию, отображаемую при просмотре каталога и календарном просмотре.	102, 103
Увеличить LV	[Откл.]: изменения установок, таких как коррекция экспозиции, отражаются на экране дисплея. [Вкл.]: изменения установок, таких как коррекция экспозиции, не отображаются на экране дисплея; вместо этого регулируется яркость, чтобы максимально приблизить отображение к оптимальной экспозиции.	—
Уменьш. Мерцания	Уменьшения эффекта мерцания в некоторых условиях освещения, в том числе при использовании флуоресцентных ламп. Если эффект мерцания не снижается при установке значения [Авто], установите [50Hz] или [60Hz] в соответствии с частотой электросети в регионе использования фотоаппарата.	—
Отображ. Сетки	Выберите [■] или [■], чтобы отобразить сетку на мониторе.	—
Цвет конт. коррекции	Выбор цвета контуров (красный, желтый, белый или черный) на экране контуров фокусировки.	101

Параметр	Описание	
■))) (звуковой сигнал)	Воспользуйтесь Δ ∇ , чтобы настроить громкость звуковых сигналов, которые подаются в ответ на управление элементами управления фотокамеры. Выберите «0», чтобы отключить звуки, например, издаваемые фотокамерой при фокусировке или спуске затвора.	—
HDMI	[Разреш. вывода]: выбор формата цифрового видеосигнала при подключении к телевизору с помощью кабеля HDMI. [HDMI Упр.]: выберите значение [Вкл.], чтобы разрешить управление фотоаппаратом с помощью пультов дистанционного управления телевизоров, которые поддерживают управление HDMI. Этот параметр действует при отображении снимков на экране телевизора.	104

Эксп/ISO

MENU → * →

Параметр	Описание	
Сдвиг Экспозиции	Настройка оптимальной экспозиции отдельно для каждого режима замера. • Эффекты не видны на экране. Для стандартного изменения настроек экспозиции выполните коррекцию экспозиции (стр. 41).	—
ISO-Авто Настр.	[Верхний Порог/По умолч.]: выбор верхнего предела и значения по умолчанию для чувствительности ISO, когда параметру ISO присвоено значение [Авто]. [Верхний Порог]: настройка верхнего предела для автоматического выбора чувствительности ISO. [По умолчанию]: настройка значения по умолчанию для автоматического выбора чувствительности ISO. [Наименьш. Выдержка]: выберите выдержку, ниже которой фотокамера автоматически повысит чувствительность ISO в режимах P и A . Если задано значение [Авто], фотоаппарат автоматически задаст выдержку.	—
Фильтр Шума	Выбор степени уменьшения искажений при высоких значениях чувствительности ISO.	—
Подавл. Шума	Эта функция уменьшает искажения, обусловленные длительной экспозицией. [Авто]: снижение шума выполняется при длинных выдержках или при повышении температуры внутри фотоаппарата. [Вкл.]: фотоаппарат пытается уменьшить искажения при каждой съемке. [Откл.]: функция уменьшения искажений выключена. • Время, требуемое для снижения шума, показано на дисплее. • [Откл.] выбирается автоматически во время серийной съемки. • В некоторых условиях съемки эффективность данной функции может снижаться.	—

4

Функции меню (Пользовательское меню)

Искажения на изображениях

При съемке с большой выдержкой на экране могут появляться искажения. Данное явление происходит при повышении температуры в устройстве приема изображения или в его внутренней цепи управления, что приводит к появлению тока в тех участках устройства приема изображения, на которые обычно не воздействует свет. Это также имеет место при съемке с настройкой высокой чувствительности ISO в условиях высокой температуры. Для уменьшения искажений фотоаппарат задействует функцию уменьшения шума.

Параметр	Описание	Иконка
	Когда установлено значение [Вкл.], значение коррекции экспозиции добавляется к значению коррекции вспышки.	41, 59
	Настройте баланс белого для использования со вспышкой. [Откл.]: фотокамера использует значение, выбранное в данный момент для баланса белого. [Auto]: фотокамера использует автоматический баланс белого ([Auto]). [WB]: фотокамера использует баланс белого вспышки ([WB]).	—

Параметр	Описание	Иконка
Настройка	<p>В разделе выбора режима качества записи изображения JPEG можно выбирать среди комбинаций из 3 размеров изображений и 3 уровней сжатия.</p> <ol style="list-style-type: none"> Используйте для выбора комбинации ([-1] – [-4]) и используйте для изменения. Нажмите кнопку . <div style="display: flex; align-items: center;">  <div style="margin-left: 20px;"> <p>Размер изображения</p> <p>Степень сжатия</p> </div> </div>	56, 105
ББ	<p>Установка баланса белого. Также можно точно настроить баланс белого для каждого режима.</p> <ol style="list-style-type: none"> Выделите нужный параметр баланса белого для тонкой настройки и нажмите . Выделите ось A (янтарно-синюю) или G (зелено-пурпурную) и используйте для выбора значения. <ul style="list-style-type: none"> При более высоких значениях на оси A (янтарно-синей) оси изображения будут красноватого оттенка, при низких значениях — синего. При более высоких значениях на оси G (зелено-пурпурной) зеленый осветляется, при низких появляется пурпурный оттенок. 	53
Сохр. тепл. цвета	Выберите [Вкл.], чтобы сохранить «теплые» цвета на снимках, сделанных при освещении лампами накаливания.	—
Цвет. Простр.	<p>Выбор формата позволяет обеспечить правильную цветопередачу при воспроизведении снимков на мониторе или при печати на принтере.</p> <p>[sRGB]: стандарт цветового пространства RGB, принятый Международной электротехнической комиссией (IEC). В обычных условиях рекомендуется использовать [sRGB] в качестве стандартной настройки.</p> <p>[AdobeRGB]: стандарт, принятый компанией Adobe Systems. Для корректного отображения требуются совместимое программное и аппаратное обеспечение, т. е. экран, принтер и т. д.</p>	—

Параметр	Описание	👉
Имя файла	<p>[Авто]: даже если вставлена новая карта, номера файлов с предыдущей карты сохраняются. Нумерация файлов продолжается с последнего использованного номера или с максимального доступного на карте номера.</p> <p>[Сброс]: если вставлена новая карта, нумерация папок начинается с 100, а имена файлов — с 0001. Если вставлена карта, содержащая снимки, номера файлов начинаются с номера, следующего за последним номером файла на карте.</p>	—
Изм. Имя Файла	<p>Выбор способа присваивания имен файлам изображений посредством редактирования части имени файла, выделенной серым цветом ниже.</p> <p>sRGB: Pmdd0000.jpg _____ Pmdd Adobe RGB: _mdd0000.jpg _____ mdd</p> <div style="border: 1px solid black; padding: 5px;"> <ol style="list-style-type: none"> 1) Выделите [sRGB] или [AdobeRGB] и нажмите ▷. 2) Используйте <▷> для перемещения курсора и Δ ▽ для редактирования выделенного символа. 3) Повторите шаг 2, если необходимо, чтобы создать желаемое имя файла, а затем нажмите кнопку OK. </div>	—
Авторство*	<p>Добавление имен фотографа и обладателя авторского права к новым снимкам. Имена могут содержать до 63 символов.</p> <p>[Авторская Инфо.]: выберите значение [Вкл.], чтобы включать имена фотографа и обладателя авторского права в данные Exif для новых снимков.</p> <p>[Имя Автора]: ввод имени фотографа.</p> <p>[Авторск. Название]: ввод имени обладателя авторского права.</p> <div style="border: 1px solid black; padding: 5px;"> <ol style="list-style-type: none"> 1) Выберите символы в области ① и нажмите кнопку OK. Выбранные символы появятся в области ②. 2) Повторяйте шаг 1, пока полностью не введете имя, затем выделите [END] и нажмите кнопку OK. <ul style="list-style-type: none"> • Чтобы удалить ранее введенные символы, нажмите кнопку INFO, чтобы поместить курсор в область отображения текста (②), а затем выделите символ, который хотите удалить. После повторного нажатия кнопки INFO, чтобы вернуться в область клавиатуры (①), выделите [Delete] и нажмите кнопку OK. </div> <div style="text-align: right; margin-top: 10px;">  </div>	—

* Компания OLYMPUS не несет ответственности за любой ущерб, который может возникнуть из-за разногласий, связанных с использованием параметров меню [Авторство]. Используйте его на свой собственный риск.

Параметр	Описание	
Зап. полож. по GPS	Выберите [Вкл.] для записи данных местоположения со снимками по мере их съемки.	—
Приоритет GPS	Выберите режим GPS. [Точность GPS]: приоритет точности данных GPS зависит от срока службы батареи. [Заряд батареи]: установите приоритет выносливости батареи, а не точность данных.	—
Подъем/ температура	Выберите единицы измерения температуры и высоты на дисплее данных датчика. Вы также можете откалибровать высоту. [Калибровка подъема]: калибровка высоты, когда текущая высота и значение, отображенное фотокамерой, не совпадают. [m/ft]: выберите, будет высота отображаться в метрах (м) или футах (фут). [°C/°F]: выберите, будет температура отображаться в градусах Цельсия (°C) или в градусах Фаренгейта (°F). <div style="border: 1px solid gray; padding: 5px;"> <ol style="list-style-type: none"> 1) Выделите нужный элемент, используя $\Delta \nabla$. 2) Нажмите \triangleright. 3) Выделите элементы с помощью $\Delta \nabla$ и нажмите кнопку \odot, чтобы сделать выбор. </div>	—

Н Настройки

Параметр	Описание	
Pixel Mapping	Функция картирования пикселей позволяет фотоаппарату проверить и отрегулировать устройство приема изображения и функции обработки изображений.	122
Настроить Уровень	Позволяет выполнить калибровку угла для индикатора уровня. [Сброс]: сброс измененных значений на значения по умолчанию. [Настроить]: установка текущего положения фотоаппарата в качестве положения с нулевыми углами наклона.	—
Автооткл.	Если на протяжении выбранного периода времени не выполнять никаких действий, то фотоаппарат перейдет в режим сна (энергосбережения). Фотоаппарат можно активировать снова, нажав кнопку спуска затвора наполовину.	—
Сертификация	Выведите на экран значки сертификации.	—

Улучшение фокуса в условиях темноты (Подсветка АФ)

MENU → * → A → [Подсветка АФ]

Подсветка АФ (вспомогательная лампа АФ) используется для повышения эффективности фокусировки в условиях темноты. Выберите [Off], чтобы отключить подсветку АФ.

Рф Помощник

MENU → * → A → [Рф Помощник]

Эта функция используется для сопровождения ручной фокусировки. Если положение фокуса изменяется во время блокировки фокуса или ручной фокусировки, фотокамера улучшит контуры или увеличит изображение в области кадра.

Увеличить	Увеличение части изображения на экране. <ul style="list-style-type: none">• Объект в центре кадра отображается с более высоким увеличением. Если вы используете блокировку фокуса (стр. 46), место, на котором зафиксирован фокус, будет отображаться с большим увеличением.
Конт.коррекц.	Четкое отображение границ с выделением контуров. Вы можете выбрать цвет контуров.  [Цвет конт. коррекции] (стр. 96)

- При использовании контурной коррекции границы небольших объектов, как правило, выделяются более сильно. Это не гарантирует точную фокусировку.
- В зависимости от объекта, контуры могут быть трудно различимы, когда [Вкл.] выбрано для [Увеличить] и [Конт.коррекц.].

Режимы отображения дополнительной информации

MENU → * → B → [INFO]/Настр. Инфо]

■ [INFO] Инфо (Отображение информации просмотра)

Для добавления следующих режимов отображения информации просмотра воспользуйтесь опцией [INFO] Инфо]. Для циклического переключения между режимами отображения информации нажимайте кнопку **INFO** во время просмотра. Кроме того, можно отключить отображение информации, которая отображается в режиме по умолчанию. [INFO] «Переключение отображаемой информации» (стр. 63)

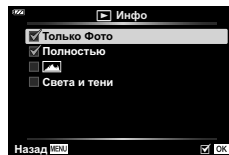

■ Отображение гистограммы

Гистограмма демонстрирует распределение яркости на снимке. По горизонтальной оси отображается яркость, а по вертикальной – количество пикселей соответствующей яркости в составе изображения.



Отображение гистограммы

■ Отображение темных и ярких зон

На экране ярких и темных зон переэкспонированные зоны показываются красным цветом, а недоэкспонированные – синим.



Отображение темных и ярких зон

■ LV-Info (отображение информации съемки)

Экраны гистограммы, экран темных и ярких зон и экран индикатора уровня можно добавить в [LV-Info]. Выберите [Польз.1] или [Польз.2] и выберите экраны, которые необходимо добавить. Для циклического переключения между режимами отображения информации нажимайте кнопку **INFO** во время съемки. Кроме того, можно отключить отображение информации, которая отображается в режиме по умолчанию. [INFO] «Переключение отображаемой информации» (стр. 24)

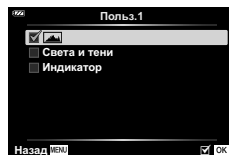

■ Индикация уровня

Показывает ориентацию фотоаппарата. Наклон отображается на вертикальной полоске, а положение относительно горизонта – на горизонтальной полоске. Полоски становятся зелеными, когда фотоаппарат выровнен по горизонтали и вертикали.

- Используйте показания индикатора уровня в качестве ориентира.
- Ошибка на дисплее может быть исправлена с помощью калибровки (стр. 100).

■ [Настр.] Настр. (режим каталога/календарное отображение)

Можно изменять количество отображаемых в режиме каталога кадров и выбрать такие настройки, чтобы настроенные по умолчанию в меню [Настр.] экраны не отображались. Дисплеи, отмеченные галочкой, можно просмотреть, вращая рычажок зума.

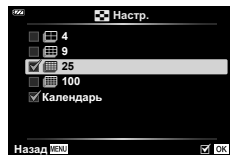
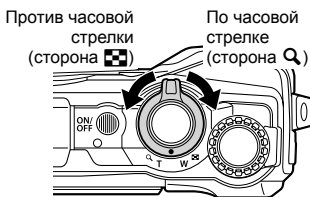

Покадровый просмотр

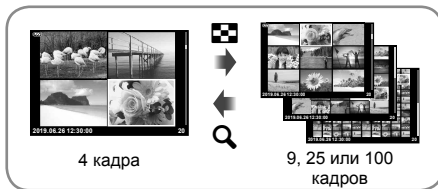

Режим каталога



Календарное отображение

Просмотр изображений с фотоаппарата на экране телевизора

MENU → * → [B] → [HDMI]

Для воспроизведения снимков на экране телевизора используйте с фотоаппаратом кабель, имеющийся в продаже. Эта функция доступна во время съемки. Подключение фотокамеры к телевизору высокой четкости позволяет просматривать изображения в высоком разрешении.

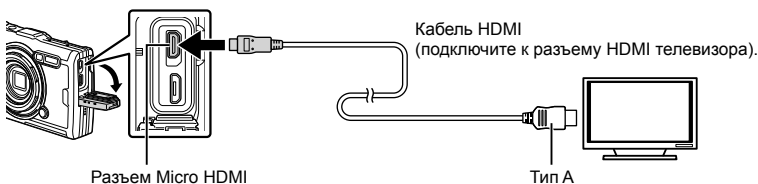

Подключите фотоаппарат к телевизору и переключите источник входного сигнала на телевизоре.

- При подключении HDMI-кабеля монитор фотоаппарата отключается.
- Сведения об изменении источника входного сигнала телевизора см. в руководстве по эксплуатации телевизора.
- В зависимости от настроек телевизора, отображаемые изображения и информация могут выглядеть обрезанными.
- При подключении фотокамеры с помощью кабеля HDMI можно выбирать тип цифрового видеосигнала. Выберите формат, соответствующий формату входного сигнала, выбранного на телевизоре.

4K	Приоритет отдается сигналу HDMI в формате 4K.
1080p	Приоритет отдается сигналу HDMI в формате 1080p.
720p	Приоритет отдается сигналу HDMI в формате 720p.
480p/576p	Формат сигнала HDMI 480p/576p.

- Не подключайте фотоаппарат к другим устройствам вывода HDMI. Это может привести к повреждению фотоаппарата.
- Сигнал HDMI не выводится при подключении фотоаппарата с помощью кабеля USB к компьютеру.
- При выборе [4K] видеовыход в режиме съемки устанавливается на [1080p].

Использование пульта дистанционного управления телевизора

Фотоаппаратом можно управлять посредством пульта дистанционного управления телевизора, поддерживающего управление HDMI. Выберите [Вкл.] для [HDMI Упр.]. При выборе [Вкл.] элементы управления фотоаппарата могут использоваться только для воспроизведения.

- Можно управлять фотоаппаратом, следуя инструкциям на экране телевизора.
- В режиме покадрового просмотра можно отображать или скрывать информацию, нажимая «красную» кнопку, а также отображать или скрывать каталог, нажимая «зеленую» кнопку.
- Некоторые телевизоры могут не поддерживать всех функций.

Комбинации размеров изображения JPEG и степени сжатия

MENU → * → [E] → [←: Настройка]

Можно установить качество изображения JPEG, выбрав комбинацию размера изображения и уровня сжатия.

Размер изображения		Степень сжатия			Применение
Название	Подсчет пикселей	SF (Super Fine)	F (Fine)	N (Normal)	
L (большое)	4000 × 3000	L SF	L F	L N	Выберите в соответствии с размером печати
M (среднее)	3200 × 2400	M SF	M F	M N	
S (маленькое)	1280 × 960	S SF	S F	S N	Для печати малого формата и использования на веб-сайтах

Используйте функции беспроводной сети LAN (Wi-Fi) фотоаппарата для подключения к смартфону, на котором Вы можете использовать специальное приложение для расширения своих возможностей при работе с фотоаппаратом как до, так и после съемки.

- Эта функция может отсутствовать на некоторых смартфонах.

OLYMPUS Image Share (OI.Share)

Используйте смартфон для удаленного управления фотокамерой и загрузки изображений.

Для получения дополнительной информации посетите:

<http://app.olympus-imaging.com/oishare/>

OLYMPUS Image Track (OI.Track)

Просмотр и управление журналами полевых датчиков, записанных с помощью фотокамеры.

Для получения дополнительной информации посетите:

<http://app.olympus-imaging.com/oitrack/>

OLYMPUS Image Palette (OI.Palette)

Обрабатывайте или обрезайте изображения с помощью таких инструментов, как художественные фильтры или Color Creator.



Для получения дополнительной информации посетите:

<http://app.olympus-imaging.com/oipalette/>

- **Перед использованием функции беспроводной сети прочтите «Использование функции беспроводной связи» (стр. 152).**
- Как и с любой другой беспроводной связью, всегда есть риск перехвата данных третьими лицами.
- Функция беспроводной связи фотоаппарата не может использоваться для подключения к домашней или общественной точке доступа.
- Приемно-передающая антенна расположена внутри рукоятки. По возможности разместите антенну как можно дальше от металлических объектов.
- При установленном соединении беспроводной связи аккумулятор будет разряжаться быстрее. В случае низкого заряда аккумулятора соединение может разорваться во время передачи данных.
- Соединение, возможно, будет сложно установить или скорость передачи данных может быть низкой вблизи таких устройств, генерирующих магнитные поля, статическое электричество или радиоволны, как микроволновые печи и беспроводные телефоны.
- Если Wi-Fi работает плохо, попробуйте использовать его с выключенной функцией Bluetooth.

Настройка параметров подключения к смартфону

Запустите приложение OI.Share, установленное на смартфоне.

- 1 Выделите [Подключение к смартфону] в меню воспроизведения  и нажмите кнопку .
 - Вы также можете запустить [Подключение к смартфону], нажав и удерживая кнопку **MENU**, когда фотокамера готова к съемке.
- 2 Настройте параметры Wi-Fi, следуя инструкциям на экране.
 - SSID, пароль и QR-код отображаются на мониторе.



- 3 Нажмите значок фотокамеры внизу экрана OI.Share.
- 4 Следуйте экраным инструкциям в OI.Share для сканирования QR-кода и настройки параметров подключения.
 - Некоторые смартфоны понадобится настроить вручную после считывания QR-кода.
 - Если QR-код не сканируется, настройте параметры вручную, следуя экраным инструкциям в OI.Share.
 - Чтобы подключиться, введите SSID и пароль, отображаемые на мониторе фотоаппарата, в диалоговом окне параметров Wi-Fi смартфона. Информацию о получении доступа к параметрам Wi-Fi на своем смартфоне см. в документации, прилагаемой к устройству.
 - Если смартфон в данный момент подключен по Wi-Fi к другой сети или устройству, необходимо выбрать фотокамеру в разделе подключения Wi-Fi приложения настроек смартфона.
 -  1 будет отображаться после завершения сопряжения.
- 5 Чтобы завершить соединение, нажмите кнопку **MENU** фотокамеры.
 - Вы также можете выключить фотоаппарат и завершить соединение в OI.Share.

Передача изображений на смартфон

Можно выбрать изображения на фотоаппарате и загрузить их на смартфон. Можно также заранее выбрать с помощью фотоаппарата изображения, к которым нужно предоставить доступ.  «Порядок обмена» (стр. 71)

- 1** Подключение фотоаппарата к смартфону (стр. 107).
- 2** Запустите Oi.Share и нажмите кнопку передачи изображений.
 - Изображения на фотоаппарате отображаются в виде списка.
- 3** Выберите изображения, которые нужно передать, и нажмите кнопку [Сохранить].
 - Когда передача будет выполнена, фотоаппарат можно отключить от смартфона.

5

Дистанционная съемка при помощи смартфона

Можно снимать изображения дистанционно, управляя фотоаппаратом при помощи смартфона.

- 1** Подключение фотоаппарата к смартфону (стр. 107).
- 2** Запустите Oi.Share и нажмите кнопку дистанционного управления.
- 3** Нажмите кнопку спуска затвора, чтобы выполнить съемку.
 - Снятое изображение сохраняется на карту памяти, вставленную в фотоаппарат.
 - Доступ к некоторым параметрам съемки ограничен.

Изменение способа подключения

Существует два способа подключения фотоаппарата к смартфону: [Частное], когда каждый раз используется одна и та же настройка, и [Одноразовое], когда каждый раз используется другая настройка. Рекомендуется использовать параметр [Частное] при подключении к смартфону, а параметр [Одноразовое] при передаче изображений на другой смартфон. Установкой по умолчанию является [Частное].

- 1 Выделите пункт [Настройки Wi-Fi] в Ψ Меню настройки и нажмите кнопку \odot .
- 2 Выделите [Настр. подкл. Wi-Fi] и нажмите \triangleright .
- 3 Выберите способ подключения к беспроводной локальной сети и нажмите кнопку \odot .
 - [Частное]: подключение к одному смартфону (автоматическое подключение с использованием настроек после первоначального подключения). Все Ol.Share функции доступны.
 - [Одноразовое]: подключение к нескольким смартфонам (подключение каждый раз выполняется с использованием разных настроек подключения). Доступна только Ol.Share's функция передачи изображения. С помощью фотокамеры можно просматривать только те изображения, которыми можно обмениваться.
 - [Выбрать]: выбор метода подключения (при каждом подключении).
 - [Откл.]: функция Wi-Fi отключена.

Сброс настроек беспроводной локальной сети

Чтобы восстановить [Настройки Wi-Fi] до значений по умолчанию:

- 1 Выделите пункт [Настройки Wi-Fi] в Ψ Меню настройки и нажмите кнопку \odot .
- 2 Выделите [Сброс настроек Wi-Fi] и нажмите \triangleright .
- 3 Выделите пункт [Да] и нажмите кнопку \odot .
 - Следующие параметры будут сброшены:

Параметр	По умолчанию
Настр. подкл. Wi-Fi	Частное
Личный пароль	— (генерируется случайным образом) *

* Соединение со смартфоном будет также сброшено (деактивировано).

Изменение пароля

Измените пароль, используемый для параметра [Частное].

- 1 Выделите пункт [Настройки Wi-Fi] в **У** Меню настройки и нажмите кнопку **OK**.
- 2 Выделите [Личный пароль] и нажмите **▷**.
- 3 Следуйте указаниям, приведенным в инструкции по эксплуатации, и нажмите кнопку **OK**.
 - Будет установлен новый пароль.
 - После смены паролей снова подключитесь к смартфону. **И** «Настройка параметров подключения к смартфону» (стр. 107)

Отмена порядка обмена

Отмените порядок предоставления доступа, установленный для изображений.

- 1 Выделите пункт [Настройки Wi-Fi] в **У** Меню настройки и нажмите кнопку **OK**.
- 2 Выделите [Сброс порядка обмена] и нажмите **▷**.
- 3 Выделите пункт [Да] и нажмите кнопку **OK**.

Фотокамера может регистрировать данные о местоположении, высоте и курсе, полученные с помощью GPS, а также данные датчиков температуры и давления. Эти данные также могут быть записаны с фотографиями. Журналы можно просматривать с помощью приложения для смартфона «OLYMPUS Image Track» (OI.Track).

Для получения дополнительной информации о OI.Track посетите:

<http://app.olympus-imaging.com/oitrack/>

- Фотокамера также поддерживает Quazi-Zenith Satellite System (QZSS) и GLONASS.
- На изображениях с информацией о местоположении отображаются широта и долгота.
- Фотоаппарат не оснащен функциями навигации GPS.
- Всегда обязательно используйте последнюю версию приложения.

Экраны индикации данных GPS и других данных

Данные экраны индикации не предназначены для целей использования, требующих высокой степени точности, и точность предоставляемых ими данных (широта и долгота, направление, высота, температура и пр.) не гарантируется. На точность индикации на этих экранах могут также влиять факторы, находящиеся вне контроля производителя.

GPS: меры предосторожности при использовании

- Перед использованием функции GPS прочитайте раздел «Функция GPS, электронный компас» (стр. 153).
- В некоторых странах и регионах запись информации о местоположении может быть запрещена без предварительной подачи заявки в соответствующие органы государственной власти. Как следствие, в определенных торговых регионах фотоаппарат может быть настроена не отображать информацию о местоположении. При использовании фотоаппарат за границей следует иметь в виду, что в отдельных регионах или странах могут действовать законы, регулирующие использование этой функции. Соблюдайте все местные законы.
- Перед посадкой в самолет или заходя в другие места, где использование устройств GPS запрещено, обязательно поверните переключатель LOG в положение **OFF** и выберите [Откл.] для параметров [Зап. полож. по GPS] (стр. 100) и [Настройки ⌚] > [Авто настр. времени] (стр. 94).

Перед использованием функции GPS (данные A-GPS)

В зависимости от состояния фотоаппарата и связи для получения информации о местоположении может потребоваться некоторое время. При использовании A-GPS время определения местоположения можно сократить от нескольких секунд до нескольких десятых секунды. Перед обновлением данных A-GPS установите приложение для смартфона «OLYMPUS Image Track» (OI.Track) или ПО для компьютера «OLYMPUS A-GPS Utility».

Убедитесь, что дата в фотоаппарате установлена правильно.

- Задайте настройки подключения Wi-Fi фотокамеры на [Частное] (стр. 109).
- Данные A-GPS необходимо обновлять каждые 4 недели. Информация о местоположении могла измениться за время, прошедшее после обновления данных. Используйте последние доступные данные A-GPS.
- Предоставление данных A-GPS может быть прекращено без предварительного уведомления.

■ Обновление данных A-GPS с помощью смартфона

Перед обновлением установите на смартфон приложение «OLYMPUS Image Track» (OI.Track). Информация об обновлении данных A-GPS приведена на сайте.

<http://app.olympus-imaging.com/oitrack/>

Подключите фотоаппарат к смартфону в соответствии с процедурой, описанной в разделе «Настройка параметров подключения к смартфону» (стр. 107). Выберите [Обновить данные A-GPS] в диалоговом окне настроек OI.Track.

- Если отображается ошибка соединения, необходимо заново установить соединение между фотокамерой и смартфоном.

■ Обновление данных A-GPS с помощью компьютера

Загрузите программное обеспечение OLYMPUS A-GPS Utility со следующей страницы и установите на компьютер:

<http://sdl.olympus-imaging.com/agps/>

Подробная информация об обновлении данных приведена в «Руководство пользователя ПО OLYMPUS A-GPS Utility» на указанном сайте.

- Если вы используете функцию GPS в первый раз без обновления A-GPS, или если функция не использовалась в течение длительного времени, для завершения измерения положения может потребоваться несколько минут.

Использование GPS

При любом из перечисленных далее действий включится GPS:

поворот переключателя LOG в положение **LOG** (стр. 113), выбор [Вкл.] для [Зап. полож. по GPS] (стр. 100) или выбор [Вкл.] для [Настройки ] > [Авто настр. времени] (стр. 94).

- Не закрывайте антенну GPS руками или металлическими предметами.
- При первом использовании функции GPS без предварительного обновления данных A-GPS или после продолжительного периода ее неиспользования процесс определения местоположения может занять несколько минут.
- Включение GPS увеличивает расход батареи. Чтобы уменьшить расход батареи при включенном GPS, выберите [Заряд батареи] для [Приоритет GPS] (стр. 100).

Просмотр записанного маршрута по журналам GPS

После выполнения записи журналов отслеживания GPS направления движения в виде журналов можно отобразить с помощью OI.Track.

- Записанный маршрут нельзя просмотреть на фотоаппарате.

Регистрация и сохранение журналов

Пока переключатель LOG находится в положении **LOG**, фотокамера будет регистрировать данные GPS и данные других датчиков (стр. 111). Журналы можно загружать для использования с помощью приложения для смартфона OLYMPUS Image Track (OI.Track).

Поверните переключатель LOG в положение **LOG**.

- Начнется регистрация. Индикатор горит в процессе регистрации.

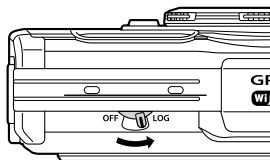

- Регистрация заканчивается автоматически, когда батарея разряжается (стр. 134).
- В режиме LOG камера непрерывно расходует заряд аккумулятора для получения данных о местоположении.
- В журнал нельзя записать данные при заполнении временного хранилища данных. В этом случае потребуется повернуть переключатель LOG в положение **OFF** для сохранения журнала на карту (стр. 134).

Сохранение журналов

Текущий журнал сохраняется на карте, когда переключатель LOG поворачивается в положение **OFF**.

- Во время сохранения журнала на мониторе отображается сообщение. Не извлекайте карту памяти до тех пор, пока сообщение не исчезнет с дисплея. Извлечение карты памяти во время сохранения журнала может привести к потере файла журнала или к неисправности фотокамеры или карты.
- Фотокамера может не начать сохранение журнала на карту, когда переключатель LOG повернут в положение **OFF**, если, например, выполняется передача данных по беспроводной сети, карта заполнена или включена защита от записи. В этом случае нужно прекратить передачу данных по беспроводной сети, удалить ненужные данные с карты или иным образом разрешить сохранение журнала. Не извлекайте батарею из фотокамеры до тех пор, пока журнал не будет сохранен.
- Журнал не будет сохранен, если карта не вставлена.
- Журналы не будут сохранены, если батарея разряжена. Зарядите аккумулятор.
- На каждой карте можно сохранять до 199 файлов журнала. Когда число файлов журнала приблизится к этому количеству, отобразится сообщение об ошибке (стр. 134). Если это произойдет, вставьте другую карту или удалите файлы журнала после копирования их на компьютер.
- Файлы журнала записываются в папки «GPSLOG» и «SNSLOG» на карте (стр. 15).

Использование буферизованных и сохраненных журналов

Чтобы получить доступ к журналам, накопленным в буфере временной памяти камеры или сохраненным на карте, запустите приложение для смартфона OLYMPUS Image Track (OI.Track) и установите соединение со смартфоном с помощью функции беспроводной связи камеры (стр. 107).

Что можно сделать с помощью специального приложения OLYMPUS Image Track (OI.Track)

- Просмотр текущего журнала и изображений
Текущий журнал и изображения можно просматривать на смартфоне.
- Загрузка текущего журнала и изображений
Текущий журнал и изображения можно копировать и просматривать на смартфоне.
- Просмотр историй данных
Журналы, сохраненные на карте, можно скопировать на смартфон и просматривать в виде историй.
- Соединение изображений с журналом
Изображения, снятые во время записи журнала, можно соединить с журналом для просмотра или управления файлами.
- OI.Track может использоваться для обновления вспомогательных данных GPS (стр. 111).

Для получения дополнительной информации перейдите на страницу, указанную ниже:

<http://app.olympus-imaging.com/oitrack/>

Просмотр данных о местоположении

При нажатии кнопки **INFO**, когда фотокамера выключена, на дисплее отображаются данные о местоположении.

- Точность отображаемых данных зависит от погодных условий и т. п. Используйте только в качестве приблизительной справки.

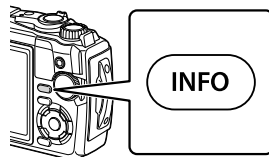

Данные о местоположении



- | | |
|----------------------------------|--------------------|
| ① Время | ⑥ Высота (глубина) |
| ② Идет регистрация журнала | ⑦ Значок GPS |
| ③ Информация о направлении | ⑧ Широта |
| ④ Температура (температура воды) | ⑨ Долгота |
| ⑤ Атмосферное давление | |

■ Широта и долгота

Если значок GPS мигает или не отображается, камера не может определить текущее положение.

Экраны индикации данных GPS и других данных

- Данные экраны индикации не предназначены для целей использования, требующих высокой степени точности, и точность предоставляемых ими данных (широта и долгота, направление, глубина, температура и пр.) не гарантируется. На точность индикации на этих экранах могут также влиять факторы, находящиеся вне контроля производителя.

7 Подключение к компьютеру

Подключение фотоаппарата к компьютеру

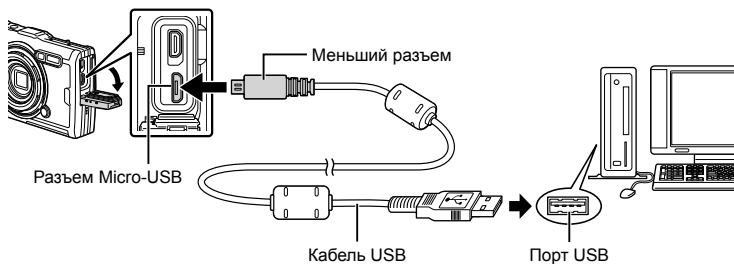

- Если фотоаппарат подключен к компьютеру через USB-порт, на мониторе должно отобразиться диалоговое окно с предложением выбрать хост.
- Если на экране фотоаппарата ничего не отображается даже после подключения фотоаппарата к компьютеру, это свидетельствует о полной разрядке аккумулятора. Используйте полностью заряженный аккумулятор.
- Если не удается подключить фотокамеру к ПК, отсоедините и снова подсоедините кабель.
- Аккумуляторная батарея может заряжаться, когда фотокамера подключена к компьютеру через USB. Время зарядки зависит от производительности компьютера. (возможны случаи, когда может потребоваться припл. 10 часов).

Копирование изображений на компьютер

Перечисленные ниже операционные системы совместимы с соединением USB:

Windows: Windows 7 SP1/Windows 8/Windows 8.1/Windows 10

Mac: OS X v10.9 – v10.11/macOS v10.12 – v10.14

1 Выключите фотоаппарат и присоедините его к компьютеру.

- Расположение порта USB зависит от компьютера. Подробные сведения см. в руководстве по эксплуатации компьютера.
- Отображается окно выбора для соединения USB.

2 Выделите [Хранение] или [MTP] с помощью Δ ∇ . Нажмите кнопку OK .

Хранение	Подключите фотокамеру в качестве устройства чтения карт.
MTP	Используйте фотокамеру как портативное устройство.



3 Компьютер опознает фотоаппарат как новое устройство.

- Перенос данных не гарантируется в следующих условиях, даже если ваш компьютер оснащен портом USB:
 - порт USB добавлен путем использования платы расширения и т. п., компьютер был собран дома или на него не была предустановлена ОС на заводе-изготовителе
- Когда фотокамера подключена к компьютеру, органы управления фотокамерой не действуют.
- Если компьютер не может обнаружить фотокамеру, отсоедините кабель USB, а затем подключите его снова к компьютеру.

Установка компьютерного программного обеспечения

Установите следующее программное обеспечение для доступа к фотокамере, когда она подключена напрямую к компьютеру через USB.

Olympus Workspace

Это компьютерное приложение используется для загрузки, просмотра и управления фотографиями и видеороликами, записанными с помощью фотокамеры. Его также можно использовать для обновления прошивки фотокамеры. Программное обеспечение можно загрузить с веб-сайта, указанного ниже. Будьте готовы предоставить серийный номер фотокамеры при загрузке программного обеспечения.

<https://support.olympus-imaging.com/owdownload/>

Батареи

- В фотоаппарате используется один литий-ионный аккумулятор Olympus. Используйте только оригинальные аккумуляторы OLYMPUS.
- Потребление энергии фотоаппаратом в значительной степени зависит от интенсивности использования и других условий.
- Перечисленные ниже операции требуют больших затрат энергии даже без съемки, и заряд аккумулятора быстро израсходуется.
 - Непрерывно используется трансфокатор.
 - Частое выполнение автофокусировки путем нажатия до половины кнопки спуска затвора в режиме съемки.
 - Демонстрация изображений на мониторе в течение длительного периода.
 - При подключении к компьютеру.
 - Выход из беспроводной сети LAN активирован.
- При использовании разряженного аккумулятора фотоаппарат может выключиться без предупреждения о низком уровне заряда аккумулятора.
- При покупке аккумулятора заряжен не полностью. Перед использованием зарядите аккумулятор с помощью входящего в комплект USB-адаптера переменного тока.
- Извлекайте аккумуляторы перед тем, как поместить фотокамеру на хранение на месяц или более. Оставление аккумуляторов в фотокамере на длительное время сокращает срок их службы, что потенциально делает их непригодными для использования.
- Полная зарядка аккумулятора с помощью прилагаемого USB-адаптера переменного тока занимает около 3 часов. Время зарядки может увеличиться при высоких температурах окружающей среды.
- Не используйте USB-адаптеры переменного тока или зарядные устройства, не предназначенные для использования с аккумуляторами поставляемого типа. Также не используйте прилагаемый адаптер USB переменного тока с аккумуляторами, отличными от аккумуляторов указанного типа.
- В случае замены аккумулятора на другой аккумулятор неподходящего типа возникает риск взрыва.
- Утилизируйте использованные аккумуляторы согласно инструкциям раздела «ВНИМАНИЕ» (стр. 151) руководства по эксплуатации.
- Чтобы обеспечить надежную работу, убедитесь, что аккумулятор вставлен при использовании адаптера USB переменного тока.

Использование зарядного устройства за рубежом

- Зарядное устройство и адаптер USB переменного тока можно использовать с большинством бытовых источников переменного тока напряжением 100–240 В (50/60 Гц) по всему миру. Однако в разных странах конфигурация сетевой розетки может отличаться, поэтому для вилки зарядного устройства может понадобиться переходник.
- Не используйте дорожные преобразователи напряжения, так как они могут повредить зарядное устройство и USB-адаптер переменного тока.

Количество изображений (фотографий)/ продолжительность отснятых эпизодов (видеороликов) на карту

- Приведенные цифры, указывающие количество сохраняемых неподвижных изображений и продолжительности записи, являются приблизительными. Фактическая производительность зависит от условий съемки и используемой карты памяти.
- В приведенной ниже таблице указано приблизительное количество сохраняемых фотоснимков и продолжительность записи, которые можно сохранить на карте памяти объемом 4 Гб.























■ Снимки



Примеры размера изображения при соотношении сторон 4:3.

Режим записи	Размер изображения (Количество пикселей)	Сжатие	Формат файла	Количество сохраняемых кадров
RAW	4000 × 3000	Сжатие без потери данных	ORF	270
L SF		1/2,7	JPEG	436
L F		1/4		638
L N		1/8		1231
M SF	1/2,7	673		
M F	1/4	975		
M N	1/8	1846		
S SF	1280 × 960	1/2,7		3385
S F		1/4		4514
S N		1/8		7170

- Количество сохраняемых кадров может изменяться в зависимости от объекта, настроек сохранения данных печати и других факторов. В некоторых случаях количество отображаемых на мониторе хранящихся фотографий не меняется, даже когда вы делаете новые снимки или удаляете старые.
- Актуальный размер файла зависит от объекта.
- Максимальное количество сохраняемых фотоснимков, отображаемое на экране, составляет 9999.

■ Видеоролики

Размер изображения/скорость передачи/частота кадров	Продолжительность записи
 3840×2160 30p	5 мин.
 3840×2160 25p	
 1920×1080 Super Fine 60p	10 мин.
 1920×1080 Super Fine 50p	
 1920×1080 Super Fine 30p	
 1920×1080 Super Fine 25p	
 1920×1080 Fine 60p	17 мин.
 1920×1080 Fine 50p	
 1920×1080 Fine 30p	
 1920×1080 Fine 25p	
 1920×1080 Normal 60p	29 мин.
 1920×1080 Normal 50p	
 1920×1080 Normal 30p	
 1920×1080 Normal 25p	
 1280×720 Super Fine 30p	20 мин.
 1280×720 Super Fine 25p	
 1280×720 Fine 30p	29 мин.
 1280×720 Fine 25p	
 1280×720 Normal 30p	
 1280×720 Normal 25p	
 1920×1080 HighSpeed 120fps	20 сек.
 1280×720 HighSpeed 240fps	
 640×360 HighSpeed 480fps	

- При настройках качества видео   или  можно записать максимум 20 секунд снятого материала на кадр.
- Максимальный размер файла одного видеоролика составляет 4 Гб независимо от объема карты.

Увеличение количества снимков, которые могут быть сделаны

Удалите ненужные изображения или подключите фотокамеру к компьютеру или другому устройству и передайте изображения в долговременное хранение прежде чем удалять их с карты.  [Удаление] (стр. 66), [Удалить Выделенное] (стр. 76), [Удал.Все] (стр. 95), [Формат.] (стр. 21)

Очистка и хранение фотоаппарата

Информацию о мерах предосторожности, которые необходимо соблюдать при использовании фотокамеры при подводной съемке см. в разделе «Важная информация о водозащитности и ударостойкости» (стр. 123).

Очистка фотоаппарата

Перед очисткой фотоаппарат следует выключить и извлечь аккумулятор.

- Не используйте сильные растворители, такие как бензол или спирт, а также ткань, прошедшую химическую обработку.

Внешняя поверхность:

- Осторожно протирайте мягкой тканью. Если фотоаппарат очень грязный, смочите ткань в теплой мыльной воде и хорошо отожмите. Протрите фотокамеру влажной тканью, а затем вытрите ее сухой тканью. Если Вы пользовались фотокамерой на пляже, протрите ее тканью, смоченной в чистой воде и тщательно отжатой.
- К фотокамере могут прилипнуть посторонние материалы при использовании в среде с наличием таких материалов, как, например, грязи, пыли или песка. Если Вы продолжите использование фотокамеры в таких условиях, это может привести к ее повреждению.

Во избежание таких повреждений промойте фотокамеру, используя следующий способ.

1 Прочно закройте и зафиксируйте крышку аккумуляторного отсека/ отсека для карты и крышку разъема (стр. 10).

2 Наполните ведро или другой резервуар пресной водой, погрузите фотокамеру в ведро объективом вниз и тщательно стряхните. Промойте фотокамеру в сильной струе воды из-под крана, одновременно нажимая кнопку.

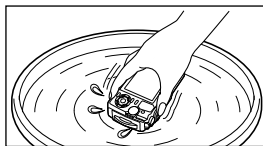

Экран:

- Осторожно протирайте мягкой тканью.

Объектив:

- ткань может поцарапать объектив без предварительного удаления песка, пыли или других посторонних веществ. Удалите пыль с объектива с помощью воздушной струйки от продувочной пистолетки стороннего производителя, а затем осторожно очистите его с помощью бумаги для чистки объектива.
- Если оставить объектив грязным, на его поверхности может появиться плесень.

Аккумулятор/USB-AC адаптер:

- Протирайте осторожно мягкой, сухой салфеткой.

Хранение

- Если фотоаппарат не будет использоваться в течение длительного времени, извлеките аккумулятор и карту. Храните фотоаппарат в прохладном и сухом месте с хорошей вентиляцией.
- Периодически вставляйте аккумулятор и проверяйте работу фотоаппарата.
- После использования фотоаппарата чистите его.
- Не храните его вместе со средствами по борьбе с насекомыми.
- Не храните фотоаппарат в местах, где выполняется химическая обработка, чтобы предохранить фотоаппарат от коррозии.
- Если оставить объектив грязным, на его поверхности может появиться плесень.
- После длительного хранения необходимо перед использованием фотоаппарата проверить каждый его компонент. Перед выполнением важных снимков сделайте пробный снимок и проверьте исправность работы фотоаппарата.

Pixel Mapping — проверка функций обработки изображения

Функция картирования пикселей позволяет фотоаппарату проверить и отрегулировать устройство приема изображения и функции обработки изображений. Прежде чем использовать функцию Pixel Mapping, подождите не меньше 1 минуты после съемки или воспроизведения, чтобы гарантировать правильную работу функции.

- 1** В Пользовательском меню **H** выберите [Pixel Mapping] (стр. 100).
- 2** Нажмите кнопку **OK**, когда отображается [Старт] (Подменю 2).
 - В процессе картирования пикселей отображается индикатор [Занято]. После окончания распределения пикселей происходит возврат в меню.
- Если вы случайно выключили фотоаппарат во время картирования пикселей, начните заново с шага 1.

Важная информация о водозащищенности и ударостойкости

Водозащищенность: Водозащищенность гарантируется*1 для работы на глубине до 15 м в течение одного часа.

Водозащищенность может ухудшаться, если фотокамера подвергается постоянным или сильным ударам.

Ударостойкость: Ударостойкость гарантирует*2 работу фотокамеры при внезапных ударах, возникающих при повседневном использовании Вашей цифровой компактной фотокамеры. Ударостойкость не является безусловной гарантией отсутствия всех неверных операций или косметических повреждений. Косметические повреждения, например, царапины и вмятины, не попадают под действие гарантии. Аналогично другим электронным устройствам, для поддержания сохранности и функциональности фотокамеры требуется надлежащий уход и техническое обслуживание. Для поддержания работоспособности фотокамеры, пожалуйста, обратитесь в ближайший к Вам уполномоченный центр технического обслуживания Olympus для проверки фотокамеры после любого сильного удара. В случае повреждения фотокамеры в результате небрежности или неправильного использования расходы, связанные с обслуживанием или ремонтом фотокамеры, не будут покрываться гарантией. Для получения дополнительной информации о гарантии, пожалуйста, посетите веб-сайт Olympus для места Вашего проживания. Пожалуйста, выполняйте следующие указания по уходу за фотокамерой.

*1 Согласно результатам локального тестирования OLYMPUS, проведенного согласно стандартам 60529 IPX8 IEC. Это означает, что фотокамеру можно использовать под водой в обычном режиме при указанном давлении воды.

*2 Противоударные свойства подтверждены условиями испытаний Olympus в соответствии с MIL-STD-810F, Method 516.5, Procedure IV (Transit Drop Test). Для получения более подробных сведений об условиях испытаний Olympus, пожалуйста, посетите веб-сайт Olympus для места Вашего проживания.

Перед использованием:

- Проверьте, нет ли на фотокамере посторонних материалов, включая грязь, пыль или песок.
- Прочно закройте фотокамеру крышки аккумуляторного отсека/отсека для карты, крышку разъема и ручку LOCK.
- Не открывайте крышку аккумуляторного отсека/отсека для карты и крышку разъема влажными руками, под водой и во влажных или пыльных местах (например, на пляже).

После использования:

- Обязательно вытрите воду или посторонние частички после использования фотокамеры под водой.
- После использования фотоаппарата в соленой воде опустите фотоаппарат в емкость с пресной водой на 10 минут (при прочно закрытой крышке аккумуляторного отсека/отсека для карты и крышке разъема, закрытом фиксаторе и снятом кольце объектива). После этого дайте фотоаппарату высохнуть в затененном месте с хорошей вентиляцией.
- При открытии крышки аккумуляторного отсека/отсека для карты или крышки разъема действуйте медленно, удерживая фотоаппарат в положении, показанном на рисунке, чтобы предотвратить попадание капель воды в фотоаппарат. Если на внутренней стороне крышки находятся капли воды, перед использованием фотоаппарата сотрите их.

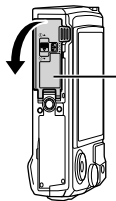

Крышка аккумуляторного отсека/отсека для карты

Хранение и обслуживание

- Не используйте химические вещества для чистки, предупреждения коррозии, запотевания, ремонта и т.п.
Несоблюдение этого требования может привести к ухудшению водозащищенности.
- **Не оставляйте фотокамеру в воде в течение длительного времени.**
Продолжительное нахождение в воде может повредить внешний вид фотокамеры и/или ухудшить ее водозащищенность.
- Для сохранения водозащищенности, как и для любого подводного бокса, рекомендуется ежегодно заменять водостойкие уплотнения (и прокладки).
Для получения подробных сведений о дистрибьюторах или сервисных центрах Olympus, в которых можно заменить водостойкие уплотнители, посетите веб-сайт Olympus для места вашего проживания.
- Прилагаемые принадлежности (например, адаптер USB-AC) не обладают ударостойкостью или водозащищенностью.

Использование аксессуаров, приобретаемых отдельно

Прикрепление дополнительных силиконовых кожухов

Прикрепите кожух, как показано на рисунке. Выполните шаги в обратном порядке, чтобы снять кожух.

- Не прилагайте чрезмерных усилий. Несоблюдение этой меры предосторожности может привести к повреждению кожуха.

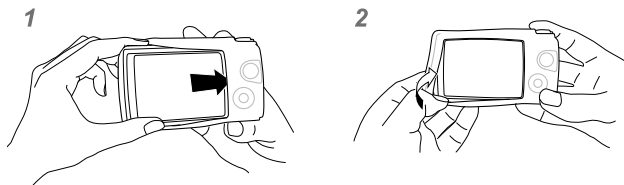

Съемка изображений с беспроводной системой вспышки с дистанционным управлением Olympus

Вы можете выполнять съемку изображений и съемку изображений под водой с беспроводной вспышкой при использовании вспышки, совместимой с беспроводной системой вспышки с дистанционным управлением Olympus. Приблизительный диапазон настройки беспроводной вспышки составляет от 1 до 2 м; учитывайте, что он может изменяться в зависимости от условий окружающей среды.

- Вспышка, встроенная в фотокамеру, используется для взаимодействия между фотокамерой и вспышкой.
- Для использования подводной вспышки необходимо подготовить корпус для подводной съемки, оптоволоконный кабель и т. д.
- Для получения более подробной информации о беспроводной вспышке и подводной вспышке обратитесь к инструкции по эксплуатации специальной внешней вспышки или бокса для подводной съемки.

- 1** Включите специальную вспышку.
- 2** Установите для специальной вспышки режим дистанционного управления.
 - Если необходимо выбрать канал или группу, выберите CH1 в качестве канала и A в качестве группы.
- 3** Выделите настройки вспышки в режиме управления в реальном времени и выберите [**RC**] (ДУ).
 - «Использование вспышки (Фотосъемка со вспышкой)» (стр. 45)
- 4** Выполните пробную съемку, чтобы проверить работу вспышки и получающееся изображение.
 - Обязательно проверьте уровень заряда фотокамеры и беспроводной вспышки перед съемкой изображений.
 - Когда вспышка фотокамеры установлена в положение [**RC**], встроенная вспышка фотокамеры используется для взаимодействия с беспроводной вспышкой. Ее невозможно использовать для съемки изображений.
 - Чтобы фотографировать с беспроводной вспышкой, направьте датчик дистанционного управления специальной внешней вспышки на фотоаппарат, а вспышку по направлению к объекту съемки.

Дополнительные аксессуары

Дополнительные аксессуары могут расширить горизонты съемки. Перед установкой аксессуаров на фотокамеру снимите прилагаемое кольцо объектива.

Светодиодный индикатор (LG-1)	Аксессуар для режима Δ (Микроскоп) и макросъемки, обеспечивающий равномерное освещение макро-светодиодом. <ul style="list-style-type: none">• Не используйте вспышку.• LG-1 нельзя использовать при подводной съемке.
Рассеиватель вспышки (FD-1)	Аксессуар для режима Δ (Микроскоп) и макросъемки, позволяющий использовать вспышку с близкого расстояния.
Шторка объектива (LB-T01)	Защищает объектив от грязи и царапин при съемке и транспортировке. <ul style="list-style-type: none">• LB-T01 нельзя использовать с силиконовыми кожухами.
Преобразователь «Рыбий глаз» (FCO-T01) *	Захватите больше.
Круговой преобразователь «рыбий глаз» (FCO-T02) *	Переключение с кругового на полнокадровый режим «рыбий глаз» путем регулировки зума.
Телеконвертер (TCO-T01) *	Снимайте отдаленные сюжеты.
Защитный фильтр (PRF-D40.5 PRO) *	Защищает объектив от грязи и царапин при съемке и транспортировке.

* Необходимо установить адаптер преобразователя CLA-T01 на фотоаппарат.

- При использовании дополнительных аксессуаров выберите соответствующий параметр аксессуара с помощью элементов управления в реальном времени.
 «Использование дополнительных аксессуаров (аксессуар)» (стр. 61)
- Промойте изделие пресной водой после использования под водой.
- Для получения подробной информации посетите веб-сайт OLYMPUS для вашего региона.

■ Снятие и установка кольца объектива

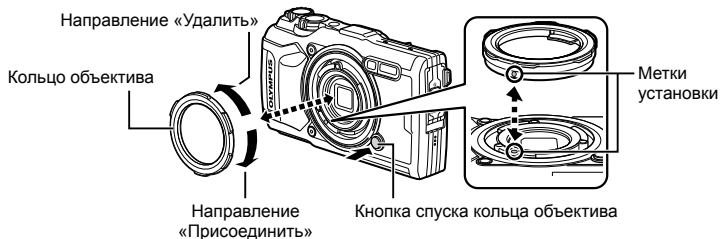

Снятие кольца объектива

Удерживая нажатой кнопку спуска кольца объектива, поверните кольцо в направлении «удалить».

Установка кольца объектива

Совместите метки крепления и поворачивайте кольцо в направлении «прикрепления» до щелчка.

■ Установка и удаление светодиодных индикаторов

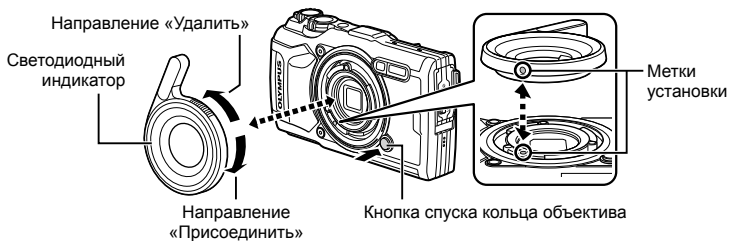

Прикрепление световодов

Совместите метки крепления и поворачивайте индикатор в направлении «прикрепления» до щелчка.

Удаление световодов

Удерживая нажатой кнопку спуска кольца объектива, поверните индикатор в направлении «удалить».

■ Установка и снятие диффузоров вспышки

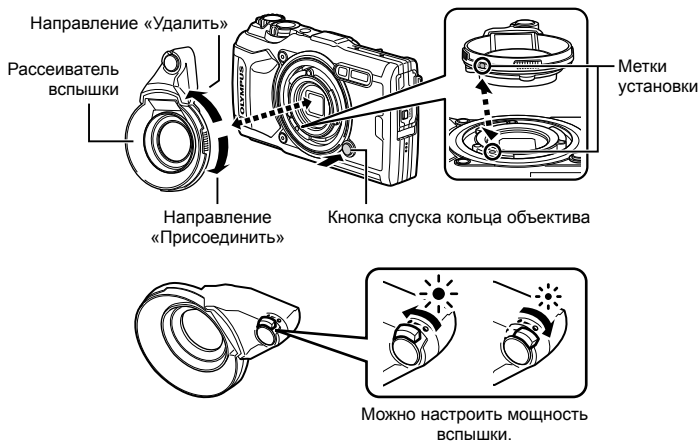

Присоединение диффузоров вспышек

Совместите метки крепления и поворачивайте диффузор в направлении «прикрепления» до щелчка.

Снятие диффузоров вспышки

Удерживая нажатой кнопку спуска кольца объектива, поверните диффузор в направлении «удалить».

■ Установка и снятие шторок объектива



Установка шторок объектива

Совместите метки крепления и поворачивайте шторку в направлении «прикрепления» до щелчка.

- Метка крепления шторки объектива находится в задней части шторки.

Снятие шторок объектива

Удерживая нажатой кнопку спуска кольца объектива, поверните шторку в направлении «удалить».

■ Установка и снятие конверторных объективов и защитных фильтров

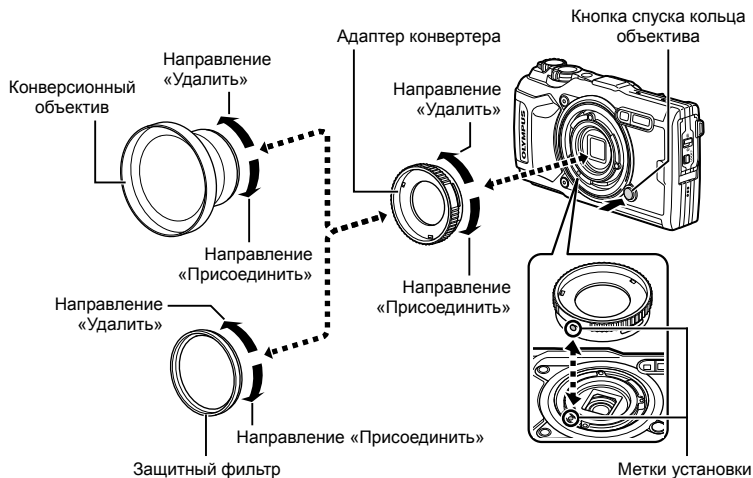

Присоединение конверторных объективов и фильтров

- 1) Установите адаптер конвертера.
 - Совместите метки крепления и поворачивайте адаптер в направлении «прикрепления» до щелчка.
- 2) Вращайте объектив или фильтр в направлении «прикрепления», чтобы закрутить его на адаптере.

Снятие конверторных объективов и фильтров

- 1) Поверните объектив или фильтр в направлении «удаления».
- 2) Снимите адаптер конвертера.
 - Удерживая нажатой кнопку спуска кольца объектива, поверните адаптер в направлении «удалить».

Некоторые общие неполадки и способы их устранения

При установленном аккумуляторе фотоаппарат не включается

Аккумулятор заряжен не полностью

- Зарядите аккумулятор с помощью зарядного устройства.

Аккумулятор временно не работает из-за низкой температуры

- Эффективность работы аккумулятора снижается при низких температурах. Выньте аккумулятор и согрейте его, положив на некоторое время в карман.

Отображается предложение выбрать язык

Диалоговое окно, показанное на рисунке, будет отображаться в следующих случаях:

- Фотоаппарат включается в первый раз
- Ранее Вы закончили начальную настройку, не выбрав язык

Выберите язык, как описано в разделе «Начальная настройка» (стр. 18).

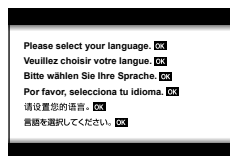

При нажатии кнопки спуска затвора не производится съемка

Фотоаппарат автоматически выключился

- Для уменьшения потребления заряда аккумулятора после определенного периода бездействия фотоаппарат автоматически переходит в спящий режим.

 [Автооткл.] (стр. 100)

При нажатии кнопки спуска затвора до половины фотоаппарат выходит из спящего режима.

Фотоаппарат отключится автоматически, если оставить его в спящем режиме на 5 минут.

Зарядка вспышки

- На мониторе значок  мигает, когда выполняется зарядка. Подождите, пока значок не перестанет мигать, после чего нажмите кнопку спуска затвора.

Температура фотокамеры повышена

- Фотокамера может выключиться, если ее внутренняя температура поднимется после длительного использования. Извлеките аккумулятор и подождите, пока внутренняя температура не упадет настолько, чтобы можно было снова использовать фотокамеру. Фотокамера может нагреваться во время использования, но это не является признаком неисправности.

Фокусировка невозможна

- Фотоаппарат не может фокусироваться на объектах, которые находятся слишком близко к нему или не подходят для автофокусировки (на экране будет мигать метка подтверждения автофокуса). Увеличьте расстояние до объекта или сфокусируйте фотоаппарат на объекте, имеющем высокую контрастность и расположенном на таком же расстоянии, как и объект съемки, скомпонуйте и выполните снимок.

Объекты, трудные для фокусировки

Автофокусировка может быть затруднена в следующих ситуациях.

Значок подтверждения автофокуса мигает. Следующие объекты не фокусируются.

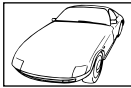

Объект с низкой контрастностью



Очень яркий свет в центре кадра

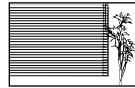

Объект, который не имеет вертикальных линий*¹

Значок подтверждения автофокуса горит, но объект не сфокусирован.



Объекты, расположенные на различных расстояниях



Быстродвижущийся объект



Объект за пределами зоны автофокуса

- *¹ Можно эффективно скомпоновать снимок, удерживая фотокамеру вертикально для фокусировки, а затем вернуть ее в горизонтальное положение для выполнения съемки.

Снижение шума включено

- При съемке ночных сюжетов используется более длинная выдержка, и отмечается тенденция к появлению искажений на снимках. При съемке в условиях низкой освещенности фотоаппарат автоматически задействует функцию шумоподавления после каждого кадра. В это время невозможно сделать следующий кадр. Для параметра [Подавл.Шума] можно установить значение [Откл.].

 [Подавл.Шума] (Стр. 97)

Дата и время не установлены

При покупке некоторые настройки фотоаппарата уже установлены

- Однако при этом настройки даты и времени остаются пустыми. Установите дату и время перед использованием фотоаппарата.  «Начальная настройка» (стр. 18)

Аккумулятор был вынут из фотоаппарата

- Дата и время возвращаются к заводским настройкам по умолчанию, если фотоаппарат находится без аккумулятора примерно 1 день. Отмена настроек может произойти быстрее, если перед извлечением аккумулятора он недолго находился в фотоаппарате. Перед съемкой важных фотографий проверьте правильность настройки даты и времени.

Сброс уставовленных функций на заводские настройки по умолчанию

При вращении диска выбора режимов или выключении питания в режиме съемки, отличающемся от **P**, **A** или **S**, любые измененные настройки будут сброшены до значений по умолчанию.

Некоторые установки недоступны

Некоторые функции могут быть недоступны в зависимости от режима съемки и настроек фотоаппарата.  «Список настроек, доступных в каждом режиме съемки» (стр. 136)

Снимки зернистые

Выберите больший размер изображения или установите уровень сжатия на SF или F.

 «Выбор качества изображения (Качество фотоснимка)» (стр. 56)

Пятнистость искажений изображения иногда можно уменьшить, уменьшив чувствительность ISO.  «Изменение чувствительности ISO (ISO)» (стр. 52)

Белесоватость снимков

Это явление может возникать при съемке в контровом или полуконтровом свете. Причиной этого являются блики или появление ореола. По возможности продумайте композицию таким образом, чтобы сильные источники света не попадали на снимок. Блики могут иметь место даже при отсутствии источников света на снимке. Если это не дает желаемого эффекта, попробуйте затенить объектив рукой или другими предметами.

Свет виден на снимке.

При съемке со вспышкой в темноте получается изображение с бликами пыли в воздухе.

На объекте, запечатленном в кадре, появляются непонятные яркие точки

Это может быть вызвано зависанием пикселей в устройстве приема изображения. Выполните [Pixel Mapping].

Если проблема не устраняется, несколько раз выполните картирование пикселей.

 «Pixel Mapping — проверка функций обработки изображения» (стр. 122)

Объектив затуманен, или информацию на мониторе сложно прочитать

При быстрой смене температур может возникать запотевание объектива (возникновение конденсата).

Отключите питание и подождите, пока корпус фотоаппарата привыкнет к температуре окружающей среды и не высохнет перед выполнением съемки.

Видеоролики не воспроизводятся плавно при просмотре на экране телевизора

Частота кадров видеоролика может не соответствовать видеостандарту, используемому в телевизоре. Просмотрите видеоролик на компьютере. Перед записью видеороликов, предназначенных для просмотра на экране телевизора, выберите частоту кадров, соответствующую видеостандарту, используемому в телевизионном устройстве.

 [Част. кадров видео] (стр. 87)



Направление неверное

Компас не работает должным образом в непосредственной близости от сильных электромагнитных полей, таких как телевизоры, микроволновые печи, большие электродвигатели, радиопередатчики и высоковольтные линии электропередач. Работу в штатном режиме иногда можно восстановить, удерживая и рисуя фотокамерой восьмерку в воздухе.

Предупреждения (коды ошибок) отображаются на мониторе

Индикация на мониторе	Возможная причина	Способ исправления
 Нет Карты	Карта не вставлена или не может быть идентифицирована.	Вставьте или замените карту.
 Ошиб. Карты	Имеется проблема с картой.	Снова вставьте карту. Если проблема не устраняется, то карту следует отформатировать. Если форматирование карты невозможно, использовать ее нельзя.
 Защита От Зап.	Запись на карту запрещена.	Переключатель защиты карты от записи установлен в положение «LOCK». Разблокируйте переключатель. (Стр. 15)
 Карта Пол.	Карта заполнена. Дальнейшая съемка и сохранение информации, например, информации печати, невозможны. На карте больше нет свободного места, сохранение данных печати и новых снимков невозможно.	Замените карту или удалите ненужные снимки. Перед удалением загрузите нужные снимки в компьютер.
 Нет Изобр.	На карте нет снимков.	Карта не содержит снимков. Сохраните и воспроизведите снимки.
 Ошибка Снимка	Возникла проблема с отображением выбранного снимка в режиме воспроизведения. Или снимок нельзя просматривать на этом фотоаппарате.	Для просмотра снимка на компьютере используйте программное обеспечение для обработки изображений. Если это не удается, значит, файл изображения поврежден.
 Редактирование Невозможно	На данном фотоаппарате невозможно редактировать снимки, сделанные другим фотоаппаратом.	Для просмотра снимка на компьютере нужно использовать программное обеспечение для обработки изображений.
 Г/М/Д	Часы не установлены.	Установите часы (стр. 18).

Индикация на мониторе	Возможная причина	Способ исправления
		Выключите фотоаппарат и дайте ему остыть.
 Внутренняя температура фотокамеры слишком высока. Дождитесь понижения.	Температура внутри фотоаппарата поднялась из-за репортажной съемки.	Подождите несколько секунд, чтобы дать фотоаппарату выключиться автоматически. Перед продолжением работы необходимо дать фотоаппарату остыть.
 Бат. Разряжена	Аккумулятор разряжен.	Зарядите аккумулятор.
 Нет Подсоед.	Фотокамера неправильно подключена к компьютеру, видеомонитору стандарта HDMI или другому прибору.	Правильно подключите фотокамеру.
 В данный момент функция записи в журнал недоступна.	Область памяти фотокамеры, используемая для временного хранения файла журнала, заполнена.	Вставьте карту или убедитесь, что она карта вставлена правильно, и отправьте файл журнала на карту.
	Аккумулятор разряжен.	Зарядите аккумулятор.
	Фотокамера подключена к телевизору или другому устройству с помощью кабеля HDMI.	Отсоедините кабель HDMI.
	Идет беспроводная передача данных.	Конец передачи.
 Журнал карты заполнен. Невозможно зап. новые файлы журнала.	Текущий журнал нельзя сохранить на карту. <ul style="list-style-type: none"> • На каждой карте можно сохранить до 199 файлов журнала. 	Скопируйте файлы журнала на компьютер и удалите их с карты.

Индикация на мониторе	Возможная причина	Способ исправления
 (мигает)	Текущий журнал не сохранен на карту.	Вставьте карту правильно и сохраните журнал на карту.
	Текущий журнал нельзя сохранить на карту. • На каждой карте можно сохранить до 199 файлов журнала.	Скопируйте файлы журнала на компьютер и удалите их с карты.
	Имеется проблема с картой.	Вставьте новую карту.
	Запись на карту запрещена.	Переключатель защиты карты от записи установлен в положение «LOCK». Разблокируйте переключатель. (Стр. 15)
	На карте больше нет свободного места, сохранение данных печати и новых снимков невозможно.	Замените карту или удалите ненужные снимки. Перед удалением загрузите нужные снимки в компьютер.
 (постоянный)	Область памяти фотокамеры, используемая для временного хранения файла журнала, заполнена.	Вставьте карту или убедитесь, что она карта вставлена правильно, и отправьте файл журнала на карту.
	Аккумулятор разряжен.	Зарядите аккумулятор.
	Фотокамера подключена к телевизору или другому устройству с помощью кабеля HDMI.	Отсоедините кабель HDMI.
	Идет беспроводная передача данных.	Конец передачи.
	Адаптер USB переменного тока используется для питания фотокамеры от электрической розетки, когда аккумулятор извлечен.	Вставьте аккумулятор и отсоедините USB-адаптер переменного тока от розетки.
	Часы не установлены.	Установите часы и выберите часовой пояс.
 (красный)	Неисправность GPS.	Выключите, а затем снова включите фотокамеру. Если сообщение не исчезнет с экрана, обратитесь к представителю сервисной службы OLYMPUS.

Список настроек, доступных в каждом режиме съемки

■ Режим  P/A/S/  

		P	A	Δ			
							
Коррекция экспозиции	—	✓	✓	✓	✓	✓	✓
Режим цвета	—	✓	✓	*1	*1	*1	*1
ISO	—	✓	✓	✓	✓	✓	✓
Баланс белого	—	✓	✓	✓	✓	✓	✓
Режим АФ	—	✓	✓	*1	*1	*1	*1
Соотношение сторон	✓	✓	✓	✓	✓	✓	—
 Качество фотоснимка	✓	✓	✓	✓	*1	✓	✓
 Качество видео	✓	✓	✓	✓	✓	✓	✓
 Стабилизация	—	✓	✓	✓	✓	✓	✓
 Стабилизация	—	—	—	—	—	—	—
Вспышка	*1	✓	✓	*1	*1	*1	*1
Коррекция вспышки	—	✓	✓	✓	✓	✓	✓
Серийная съемка/съемка с автоспуском	*1	✓	✓	✓	*1	*1	✓
Режим замера	—	✓	✓	✓	✓	✓	✓
Режим приоритета лиц	—	✓	✓	—	—	—	—
Аксессуар	*1	✓	✓	*1	*1	*1	*1
Сброс/устан. пользов. реж.	✓	✓	✓	✓	✓	✓	✓
Зона АФ	✓	✓	✓	—	—	—	—
Настр. замед. съемки	—	✓	✓	✓	—	—	✓
Focus BKT	—	✓	✓	—	—	✓	—
Настр. наложения фокуса	✓	✓	✓	✓	✓	✓	✓
Метка даты	✓	✓	✓	✓	—	—	✓
Видео 	✓	✓	✓	✓	✓	✓	✓
Громкость записи	✓	✓	✓	✓	✓	✓	✓
Част. кадров видео	✓	✓	✓	✓	✓	✓	✓
Скор. перед. видео	✓	✓	✓	✓	✓	✓	✓

*1 Некоторые функции задать нельзя.

						
						
Коррекция экспозиции	✓	✓	✓	✓	✓	✓
Режим цвета	—	—	—	—	—	*1
ISO	—	—	—	—	—	—
Баланс белого	✓	✓	✓	✓	✓	✓
Режим АФ	*1	*1	*1	*1	*1	✓
Соотношение сторон	✓	✓	✓	✓	✓	—
 Качество фотоснимка	✓	✓	✓	✓	*1	✓
 Качество видео	✓	✓	✓	✓	✓	✓
 Стабилизация	✓	✓	✓	✓	✓	—
 Стабилизация	—	—	—	—	—	*1
Вспышка	*1	*1	*1	*1	—	—
Коррекция вспышки	✓	✓	✓	✓	—	—
Серийная съемка/съемка с автоспуском	*1	*1	*1	*1	—	*1
Режим замера	—	—	—	—	—	—
Режим приоритета лиц	—	—	—	—	—	*1
Аксессуар	*1	*1	*1	*1	*1	*1
Сброс/устан. пользов. реж.	✓	✓	✓	✓	✓	*1
Зона АФ	✓	✓	✓	—	✓	✓
Настр. замед.съемки	—	—	—	—	—	—
Focus ВКТ	—	—	—	—	—	—
Настр. наложения фокуса	✓	✓	✓	✓	✓	✓
Метка даты	✓	✓	✓	✓	—	—
Видео 	✓	✓	✓	✓	✓	*1
Громкость записи	✓	✓	✓	✓	✓	*1
Част. кадров видео	✓	✓	✓	✓	✓	*1
Скор. перед. видео	✓	✓	✓	✓	✓	*1

*1 Некоторые функции задать нельзя.

■ Режим SCN

Коррекция экспозиции	—	✓	—	—	—	—	—	—
Режим цвета	—	—	—	—	—	—	—	—
ISO	—	—	—	—	—	—	—	—
Баланс белого	—	—	—	—	—	—	—	—
Режим АФ	—	—	—	—	—	—	—	—
Соотношение сторон	✓	✓	✓	✓	✓	✓	✓	✓
Качество фотоснимка	✓	*1	✓	✓	✓	✓	*1	✓
Качество видео	✓	✓	✓	✓	✓	✓	✓	✓
Стабилизация	✓	✓	✓	✓	✓	✓	✓	✓
Стабилизация	—	—	—	—	—	—	—	—
Вспышка	*1	*1	*1	*1	*1	—	—	—
Коррекция вспышки	—	—	—	—	—	—	—	—
Серийная съемка/съемка с автоспуском	*1	*1	*1	*1	*1	*1	—	*1
Режим замера	—	—	—	—	—	—	—	—
Режим приоритета лиц	—	—	—	—	—	—	—	—
Аксессуар	*1	*1	*1	*1	*1	*1	*1	*1
Сброс/устан. пользов. реж.	✓	✓	✓	✓	✓	✓	✓	✓
Зона АФ	✓	✓	✓	✓	✓	✓	✓	✓
Настр. замед.съемки	—	—	—	—	—	—	—	—
Focus ВКТ	—	—	—	—	—	—	—	—
Настр. наложения фокуса	✓	✓	✓	✓	✓	✓	✓	✓
Метка даты	✓	—	✓	✓	✓	✓	—	✓
Видео	✓	—	✓	✓	✓	✓	—	✓
Громкость записи	✓	—	✓	✓	✓	✓	—	✓
Част. кадров видео	✓	✓	✓	✓	✓	✓	✓	✓
Скор. перед. видео	✓	✓	✓	✓	✓	✓	✓	✓

*1 Некоторые функции задать нельзя.

Коррекция экспозиции	—	—	—	—	—	✓	—	—
Режим цвета	—	—	—	—	—	—	—	—
ISO	—	—	—	—	—	—	—	—
Баланс белого	—	—	—	—	—	✓	—	—
Режим АФ	—	—	—	—	—	—	—	—
Соотношение сторон	✓	✓	✓	✓	✓	—	✓	✓
Качество фотоснимка	✓	✓	✓	✓	✓	—	*1	✓
Качество видео	✓	✓	✓	✓	✓	✓	✓	✓
Стабилизация	—	✓	✓	✓	✓	✓	✓	✓
Стабилизация	—	—	—	—	—	—	—	—
Вспышка	—	*1	*1	—	*1	—	—	—
Коррекция вспышки	—	—	—	—	—	—	—	—
Серийная съемка/съемка с автоспуском	—	*1	*1	*1	*1	—	—	*1
Режим замера	—	—	—	—	—	—	—	—
Режим приоритета лиц	—	—	—	—	—	—	—	—
Аксессуар	*1	*1	*1	*1	*1	*1	*1	*1
Сброс/устан. пользов. реж.	✓	✓	✓	✓	✓	✓	✓	✓
Зона АФ	✓	✓	✓	✓	✓	*1	✓	✓
Настр. замед.съемки	—	—	—	—	—	—	—	—
Focus ВКТ	—	—	—	—	—	—	—	—
Настр. наложения фокуса	✓	✓	✓	✓	✓	✓	✓	✓
Метка даты	—	✓	✓	✓	✓	—	—	✓
Видео	—	✓	✓	✓	✓	—	—	✓
Громкость записи	—	✓	✓	✓	✓	—	—	✓
Част. кадров видео	✓	✓	✓	✓	✓	✓	✓	✓
Скор. перед. видео	✓	✓	✓	✓	✓	✓	✓	✓

*1 Некоторые функции задать нельзя.

Настройки по умолчанию/пользовательские настройки

*1: Элементы, которые можно сохранить в [Пользов. режим C1] или [Пользов. режим C2].

*2: Установки по умолчанию можно восстановить, выбрав для опции [Полное] значение [Сброс].

*3: Установки по умолчанию можно восстановить, выбрав для опции [Основное] значение [Сброс].

Прямые кнопки

Функция	По умолчанию	*1	*2	*3		
Коррекция экспозиции	±0,0	✓	✓	✓	35, 36, 41	
Вспышка	(режим Δ); (режим); (режим		✓	✓	✓	45
	(режим); (режим Δ)		✓	✓	✓	
	Прочие режимы	AUTO	✓	✓	✓	
Серийная съемка/съемка с автоспуском	<input type="checkbox"/>	✓	✓	✓	42	



Панель управления Live control

Функция	По умолчанию	*1	*2	*3		
Режим цвета	Natural	✓	✓	✓	50	
ISO	AUTO	✓	✓	✓	52	
Баланс белого	AUTO	✓	✓	✓	53	
Режим АФ	AF	✓	✓	✓	55	
Соотношение сторон	4:3	✓	✓	✓	55	
Качество фотоснимка	L/N	✓	✓	✓	56	
Качество видео	1920×1080 Fine 30p	✓	✓	✓	57	
Стабилизация	ON	✓	✓	✓	59	
Стабилизация	ON	✓	✓	✓	59	
Вспышка	(режим Δ); (режим); (режим		✓	✓	✓	45
	(режим); (режим Δ)		✓	✓	✓	
	Прочие режимы	AUTO	✓	✓	✓	
Коррекция вспышки	±0,0	✓	✓	✓	45	
Серийная съемка/съемка с автоспуском	<input type="checkbox"/>	✓	✓	✓	42	
Режим замера		✓	✓	✓	60	
Режим приоритета лиц	OFF	✓	✓	✓	60	
Аксессуар	OFF	✓	✓	✓	61	

Меню съемки

Закладка	Функция	По умолчанию	*1	*2	*3		
	Сброс/устан. пользов. реж.	Сброс	Основное	—	—	—	80
		Пользов. режим С1	—	—	—	—	81
		Пользов. режим С2	—	—	—	—	
	Режим Цвета		Natural	✓	✓	—	81
	Зона Аф		[*]	✓	✓	✓	82
	Настр. замед. съемки		Откл.	—	✓	✓	84
	Кол. Кадров		99	—	✓	✓	
	Ожидание		00:00:01	—	✓	✓	
	Интервал		00:00:01	—	✓	✓	
	Видео из снимков		Откл.	—	✓	✓	
	Видео из снимков		Откл.	—	✓	✓	
	Параметры видео	Разрешение видео	FullHD	—	✓	✓	85
		Частота Кадров	10fps	—	✓	✓	
	Focus ВКТ		Откл.	✓	✓	✓	85
	Ожидание		0 сек	✓	✓	✓	
	Устан. к-во снимков		30	✓	✓	✓	
	Уст.разницу фокуса		Нормально	✓	✓	✓	
	Настр. наложения фокуса	Ожидание	0 сек	✓	✓	✓	86
		Устан. к-во снимков	8	✓	✓	✓	
Метка даты		Откл.	✓	✓	✓	86	

Меню видео

Закладка	Функция	По умолчанию	*1	*2	*3	
	Видео 	Вкл.	—	✓	—	87
	Громкость записи	±0	—	✓	—	87
	Част. кадров видео	30р	—	✓	—	57, 87
	Скор. перед. видео	Fine	—	✓	—	57, 87

▶ Меню просмотра





Закладка	Функция		По умолчанию	*1	*2	*3	👉	
▶	📄	Старт	—	—	—	—	73	
		BGM	Party Time	—	✓	✓		
		Слайд	Все	—	✓	✓		
		Интервал Сл-Дшоу	3 сек	—	✓	—		
		Интервал Видео	Корот.	—	✓	—		
	📁		Вкл.	—	✓	✓	88	
	Редакт.	Выб. Фото	Редакт. RAW	—	✓	✓	✓	88
			Редакт. JPEG	—	—	—	—	88
		Редактировать видео	—	—	—	—	92, 93	
		🎤		—	—	—	—	91
	Наложение	—	—	—	—	91		
	Порядок печати	—	—	—	—	75		
	Защита Сброса	—	—	—	—	93		
	Подключение к смартфону	—	—	✓	—	107		

⚙ Пользовательское меню

Закладка	Функция		По умолчанию	*1	*2	*3	👉	
⚙	Аф/Рф							
	A	Подсветка Аф	Откл.	✓	✓	✓	96, 101	
		Рф Помощник	Увеличить	Откл.	✓	✓	—	96, 101
			Конт.коррекц.	Откл.	✓	✓	—	
	Монитор/■)))/Пк							
	B	📺/Настр. Инфо	▶ Инфо	Только Фото, Полностью	✓	✓	✓	96, 102
			LV-Info	Польз.1 (📊), Польз.2 (Индикатор)	✓	✓	✓	
			📺 Настр.	25, Календарь	✓	✓	—	
			Увеличить LV	Откл.	✓	✓	✓	96
		Уменьш. Мерцания	Авто	✓	✓	—	96	
		Отображ. Сетки	Откл.	✓	✓	—	96	
		Цвет конт. коррекции	Белый	✓	✓	—	96, 101	
		■))	3	✓	✓	✓	97	
	HDMI	Разреш. вывода	1080p	—	✓	—	97, 104	
HDMI Упр.		Откл.	—	✓	—			



Закладка	Функция		По умолчанию	*1	*2	*3		
	Эксп/ISO							
	C	Сдвиг Экспозиции		±0	✓	✓	—	97
		ISO-Авто Настр.	Верхний Порог/ По умолч.	Верхний Порог 1600 По умолчанию 100	✓	✓	✓	97
	Наименьш. выдержка		Авто	✓	✓	✓		
		Фильтр Шума	Стандарт	✓	✓	✓	97	
		Подавл. Шума	Авто	✓	✓	✓	97	
	Польз.							
	D		Откл.	✓	✓	✓	41, 59, 98	
			WB AUTO	✓	✓	—	98	
	ББ/Цвет							
	E	Настройка		✓	✓	✓	98, 105	
		ББ	Авто A±0, G±0	✓	✓	—	53, 98	
		Сохр. темп. цвета	Вкл.	✓	✓	✓	98	
Цвет. Простр.		sRGB	✓	✓	✓	98		
Запись								
F	Имя файла	Сброс	—	✓	—	99		
	Изм. Имя Файла	—	—	✓	—	99		
	Авторство	Авторская Инфо.	Откл.	—	✓	—	99	
		Имя Автора	—	—	—	—		
	Авторск. Название	—	—	—	—			
Датчик оборудования								
G	Зап. полож. по GPS	Откл.	—	✓	—	100		
	Приоритет GPS	Точность GPS	—	✓	✓	100		
	Подъем/ температура	Калибровка подъема	—	—	✓	—	100	
		m/ft	m	—	✓	—		
	°C/°F	°C	—	✓	—			
Настройки								
H	Pixel Mapping	—	—	—	—	100, 122		
	Настроить Уровень	—	—	✓	—	100		
	Автооткл.	1 min	—	✓	✓	17, 100		
	Сертификация	—	—	—	—	100		

☿ Меню настройки

Закладка	Функция	По умолчанию	*1	*2	*3		
☿	Уст.Карту	—	—	—	—	21, 95	
	Настройки 	—	—	—	—	19	
		English	—	—	—	95	
		±0	—	✓	—	94	
	Просм.Зап.	0,5 сек	✓	✓	—	94	
	Настройки Wi-Fi	Настр. подкл. Wi-Fi	Частное	—	✓	—	109
		Личный пароль	—	—	—	—	110
		Сброс порядка обмена	—	—	—	—	110
Сброс настроек Wi-Fi		—	—	—	—	109	

Спецификация

■ Фотоаппарат

Тип продукта	
	Цифровая фотокамера (для съемки и просмотра)
Система сохранения	
Снимки	Цифровая запись, JPEG (в соответствии с Design rule for Camera File System (DCF))
Применимые стандарты	Exif 2.3, Digital Print Order Format (DPOF)
Запись звука с фотографиями	Формат Wave
Видео	MOV H.264 линейный PCM (HS120 к/с или HS240 к/с для цейтраферного видео)
Память	
	SD/SDHC/SDXC (поддерживает UHS-I)
Общее количество пикселей	
	Приблизительно 12,71 млн
Количество эффективных пикселей	
	12 миллионов
Устройство приема изображения	
	1/2,3" CMOS (фильтр основного цвета)
Объектив	
	Объектив OLYMPUS 4,5 –18 мм, f2,0–f4,9 (эквивалентно 25 –100 мм на 35 -мм пленке)
Фотометрическая система	
	Цифровой замер ESP, система точечного замера
Выдержка	
	1/2–1/2000 сек. (самая быстрая выдержка увеличивается до 4 сек. в режиме A или при выборе  в режиме SCN до 15 сек. при выборе  в режиме SCN)
Диапазон съемки	
Нормально	От 0,1 м до ∞ (W/T)
Супер макро	От 0,01 м до 0,3 м (от f=5,4 мм до 18,0 мм)
Режим микроскопа	От 0,01 м до 0,3 м (от f=5,4 мм до 18,0 мм)
Монитор	
	3-дюймовый TFT цветной ЖК-дисплей, припл. 1,04 миллиона точек
Разъем	
	Разъем Micro-USB/Разъем Micro HDMI (тип D)
Автоматическая система календаря	
	От 2000 до 2099

Водонепроницаемый	
Тип	IEC 60529 IPX8 (в условиях испытаний OLYMPUS), доступный на глубине 15 м
Значение	Фотокамеру можно использовать под водой при указанном давлении воды.
Пыленепроницаемый	
	IEC 60529 IP6X
Стандарт Wi-Fi	
	IEEE802.11b/g/n
GPS	
Частота приема	1575,42 МГц (GPS/квазизенитная спутниковая система) 1598,0625 МГц – 1605,3750 МГц (ГЛОНАСС)
Геодезическая система	WGS84
Условия эксплуатации	
Температура	От –10 °С до 40 °С (эксплуатация)/от –20 °С до 60 °С (хранение)
Влажность	30% – 90% (эксплуатация)/10% – 90% (хранение)
Питание	
	Один литий-ионный аккумулятор OLYMPUS (LI-92B) или USB-адаптер переменного тока (F-5AC)
Размеры	
	113 мм (Ш)× 66 мм (В)× 32,4 мм (Г) (без учета выступающих частей)
Масса	
	253 г (включая аккумулятор и карту памяти)

■ Литий-ионный аккумулятор (LI-92B)

Тип продукта	
	Литий-ионный аккумулятор
Model No.	
	LI-92B
Стандартное напряжение	
	3,6 В постоянного тока
Стандартная емкость	
	1350 мАч
Срок службы аккумулятора	
	Прибл. 300 полных зарядок (зависит от использования)
Условия эксплуатации	
Температура	От 0 °С до 40 °С (зарядка)

■ USB-адаптер переменного тока (F-5AC)

Model No.	
	F-5AC-1/F-5AC-2
Требования к питанию	
	100 В – 240 В переменного тока (50/60 Гц)
Выход	
	5 В постоянного тока, 1500 мА
Условия эксплуатации	
Температура	От 0 °С до 40 °С (эксплуатация)/от –20 °С до 60 °С (хранение)

- ХАРАКТЕРИСТИКИ МОГУТ МЕНЯТЬСЯ БЕЗ УВЕДОМЛЕНИЯ И ОБЯЗАТЕЛЬСТВ СО СТОРОНЫ ИЗГОТОВИТЕЛЯ.
- Посетите наш вебсайт, чтобы получить новейшие спецификации.

Термины HDMI и HDMI High-Definition Multimedia Interface и логотип HDMI являются товарными знаками или зарегистрированными товарными знаками HDMI Licensing Administrator, Inc. в Соединенных Штатах и других странах.

HDMI™
HIGH-DEFINITION MULTIMEDIA INTERFACE

МЕРЫ ПРЕДОСТОРОЖНОСТИ



ПРЕДУПРЕЖДЕНИЕ

ОПАСНОСТЬ ПОРАЖЕНИЯ ЭЛЕКТРИЧЕСКИМ ТОКОМ
НЕ ОТКРЫВАТЬ

ПРЕДУПРЕЖДЕНИЕ: ВО ИЗБЕЖАНИЕ ПОРАЖЕНИЯ ЭЛЕКТРИЧЕСКИМ ТОКОМ НЕ СНИМАЙТЕ КРЫШКУ (ИЛИ ЗАДНЮЮ ПАНЕЛЬ).
ВНУТРИ ФОТОКАМЕРЫ НЕТ ДЕТАЛЕЙ, ОБСЛУЖИВАЕМЫХ ПОЛЬЗОВАТЕЛЕМ.
ДОВЕРЬТЕ ТЕХНИЧЕСКОЕ ОБСЛУЖИВАНИЕ
ВЫСОКОКВАЛИФИЦИРОВАННОМУ СЕРВИСНОМУ ПЕРСОНАЛУ OLYMPUS.



Восклицательный знак, заключенный в треугольник, в сопроводительной документации обозначает важные инструкции по эксплуатации и уходу.



ПРЕДОСТЕРЕЖЕНИЕ

Невыполнение рекомендаций, обозначенных этим символом, при использовании данного изделия может привести к серьезным травмам или смертельному исходу.



ВНИМАНИЕ

Невыполнение рекомендаций, обозначенных этим символом, при использовании данного изделия может привести к травмам.



ЗАМЕЧАНИЕ

Невыполнение рекомендаций, обозначенных этим символом, при использовании данного изделия может привести к повреждению оборудования.

ОСТОРОЖНО!

ВО ИЗБЕЖАНИЕ ВОЗГОРАНИЯ ИЛИ ПОРАЖЕНИЯ ЭЛЕКТРИЧЕСКИМ ТОКОМ НИ В КОЕМ СЛУЧАЕ НЕ РАЗБИРАЙТЕ ИЗДЕЛИЕ.

Общие меры предосторожности

Прочитайте все инструкции — Перед использованием изделия прочитайте все инструкции по эксплуатации. Сохраните все технические руководства и документацию для дальнейшего использования.

Вода и влага — Меры предосторожности в отношении изделий, имеющих погодозащищенный корпус, описаны в соответствующих разделах.

Источники питания — Подключайте данное изделие только к тем источникам питания, которые указаны на изделии.

Посторонние предметы — Во избежание травм запрещено вставлять в изделие металлические предметы.

Очистка — Перед очисткой обязательно отсоединяйте изделие от электросети. Для очистки можно использовать только влажную ткань. Нельзя использовать для очистки жидкие или аэрозольные очищающие средства, а также любые органические растворители.

Тепло — Нельзя использовать или хранить данное изделие рядом с такими источниками тепла, как отопительные батареи, тепловые заслонки, печи и любое оборудование или устройства, выделяющие тепло, в т.ч. усилители стереосистем.

Молнии — Если во время использования сетевого USB-адаптера начинается гроза, немедленно выньте вилку адаптера из розетки.

Аксессуары — В целях личной безопасности и во избежание повреждения изделия используйте только те аксессуары, которые рекомендованы фирмой Olympus.

Размещение — Надежно устанавливайте изделие на штатив, стойку или зажим, чтобы избежать повреждения изделия.

⚠ ПРЕДОСТЕРЕЖЕНИЕ

- **Нельзя пользоваться фотокамерой рядом с горючими или взрывоопасными газами.**
- **Не используйте вспышку и LED (в том числе подсветку АФ) при съемке людей (младенцев, маленьких детей и т.д.) с близкого расстояния.**
 - При съемке со вспышкой располагайте фотокамеру не ближе 1 м от человеческих лиц. Срабатывание вспышки рядом с глазами человека может привести к временной потере зрения.
- **Не смотрите на солнце или яркие лампы, используя фотокамеру.**
- **Не давайте фотокамеру детям и младенцам.**
 - Всегда используйте и храните фотокамеру вне пределов досягаемости для маленьких детей и младенцев во избежание следующих ситуаций, в которых они могут получить серьезные травмы:
 - Ребенок может запутаться в ремешке фотокамеры, что приведет к удушью.
 - Ребенок может случайно проглотить аккумулятор, карты памяти или другие мелкие детали.
 - Ребенок может ослепить вспышкой себя или других детей.
 - Ребенок может получить травму от движущихся деталей фотокамеры.
- **В случае перегрева USB-адаптера, а также появления необычных запахов, звуков или дыма из него немедленно отключите его от розетки и прекратите использование. Затем обратитесь к официальному дистрибьютору или в сервисный центр.**
- **Немедленно прекратите использование фотокамеры при появлении необычного запаха, шума или дыма.**
 - Ни в коем случае не извлекайте аккумулятор голыми руками, поскольку это может вызвать возгорание или ожог рук.
- **Не оставляйте фотокамеру в местах, где она может подвергнуться воздействию очень высоких температур.**
 - Это может привести к ухудшению характеристик ее элементов, а, в некоторых случаях, фотокамера может загореться. Не используйте зарядное устройство или сетевой USB-адаптер, если они накрыты (например, одеялом). Это может привести к перегреву и пожару.
- **Во избежание низкотемпературных ожогов, обращайтесь с фотокамерой осторожно.**
 - Поскольку фотокамера содержит металлические детали, ее перегрев может привести к низкотемпературным ожогам. Примите во внимание следующее:
 - При продолжительном использовании фотокамера нагревается. Держа фотокамеру в этом состоянии, можно получить низкотемпературный ожог.
 - При крайне низких температурах окружающей среды корпус фотокамеры может охладиться до температуры ниже окружающей. При низких температурах, по возможности, держите фотокамеру в перчатках.
- **Для защиты высокотехнологичных элементов данного изделия никогда не оставляйте фотокамеру в нижеперечисленных местах ни во время использования, ни во время хранения:**
 - Места, где температура и/или влажность имеют высокие значения или чрезмерно колеблются. Под прямыми солнечными лучами, на пляже, в запертых автомобилях или рядом с источниками тепла (печи, отопительные батареи и т.п.) или увлажнителями.
 - Там, где много песка или пыли.
 - Рядом с горючими или взрывчатыми веществами.
 - В местах с повышенной влажностью типа ванной комнаты или под дождем. При использовании влагозащитных изделий прочитайте прилагаемую к ним инструкцию.
 - В местах, подверженных сильным вибрациям.
- **В этой фотокамере используется ионно-литиевый аккумулятор фирмы Olympus.** Заряжайте аккумулятор с помощью указанного сетевого USB-адаптера или зарядного устройства. Запрещается использовать другие сетевые USB-адаптеры или зарядные устройства.
- **Не сжигайте и не подогревайте аккумуляторы в микроволновых печах, на горячих плитах, в сосудах высокого давления и т. д.**
- **Не оставляйте фотокамеру на электромагнитных приборах или возле них.** Это может привести к перегреву, возгоранию или взрыву.

- **Не закорачивайте контакты металлическими предметами.**
 - Принимайте необходимые меры предосторожности при хранении и обращении с аккумуляторами, чтобы предотвратить их контакт с любыми металлическими предметами, такими как украшения, булавки, скрепки, ключи и т. д. Короткое замыкание может привести к перегреву, взрыву или возгоранию, что может вызвать ожоги и травмы.
- **Во избежание протекания батарей или повреждения их выводов, тщательно следуйте инструкциям по эксплуатации батарей. Никогда не пытайтесь разбирать батареи или дорабатывать их, паять и т.п.**
- **Если жидкость из батареи попала в глаза, немедленно промойте глаза чистой, холодной проточной водой и срочно обратитесь к врачу.**
- **Если извлечь аккумулятор из камеры не удается, обратитесь к официальному дистрибьютору или в сервисный центр.**

Не пытайтесь извлечь аккумулятор с применением силы. В случае поврежденной аккумулятора (царапин и т.п.) возможен перегрев и даже взрыв.
- **Всегда храните аккумуляторы в местах, недоступных для маленьких детей и домашних животных. Если аккумулятор случайно был проглочен, немедленно обратитесь к врачу.**
- Во избежание протекания, перегрева, возгорания или взрыва, используйте только батареи, рекомендованные для использования с данным изделием.
- Если аккумуляторы не заряжаются в течение указанного времени, прекратите зарядку и не используйте их.
- Не используйте аккумуляторы с царапинами или повреждениями корпуса и не царапайте аккумулятор.
- Не подвергайте аккумуляторы сильным ударам или продолжительной вибрации вследствие падения или удара.

Это может привести к взрыву, перегреву или возгоранию.
- Если аккумулятор протекает, выделяет необычный запах, изменяет цвет или деформируется, либо иным образом изменяет свойства, немедленно прекратите использовать фотокамеру и отойдите от источника огня.
- Если жидкость, вытекшая из аккумулятора, попала на одежду или кожу, немедленно снимите загрязненную одежду и промойте пораженный участок чистой, холодной проточной водой. Если от жидкости на коже остался ожог, срочно обратитесь к врачу.
- Литиево-ионный аккумулятор Olympus предназначен только для использования с цифровыми фотокамерами Olympus. Не используйте аккумулятор с другими устройствами.
- **Не позволяйте детям или животным брать аккумуляторы или играть с ними (не позволяйте им лизать, класть в рот или жевать аккумуляторы).**

Применяйте только оригинальный аккумулятор и сетевой USB-адаптер

Настоятельно рекомендуем использовать с данной фотокамерой только оригинальный аккумулятор и сетевой USB-адаптер Olympus. Использование аккумуляторных батарей и/или сетевого USB-адаптера производства не компании Olympus может привести к пожару или травмам вследствие утечек, перегрева, воспламенения или иного повреждения аккумуляторной батареи. Компания Olympus не несет ответственности за несчастные случаи или повреждения, которые могут возникнуть в результате использования аккумуляторных батарей, зарядного устройства и/или сетевого USB-адаптера, которые не являются оригинальными изделиями компании Olympus.

⚠ ВНИМАНИЕ

- Входящий в комплект сетевой USB-адаптер F-5AC разработан для использования только с этой фотокамерой. Зарядка других фотокамер с помощью этого адаптера невозможна.
- Не подсоединяйте сетевой USB-адаптер F-5AC к другим устройствам, кроме фотокамеры.
- **Нельзя хранить батареи в местах, где они могут подвергаться воздействию прямых солнечных лучей и высоких температур, например в нагретых автомобилях, рядом с источниками тепла и т.п.**
- Постоянно держите батареи сухими.
- Во время продолжительного использования аккумулятора может нагреваться. Во избежание ожогов не вынимайте его из фотокамеры сразу же.
- В этой фотокамере используется один ионно-литиевый аккумулятор Olympus. Используйте только указанные оригинальные аккумуляторы.
В случае замены аккумулятора аккумулятором неподходящего типа возникает риск взрыва.
- Утилизируя аккумуляторы, вы помогаете сберечь ресурсы нашей планеты. Выбрасывая отработанные аккумуляторы, не забудьте закрыть их контактные выводы. Всегда соблюдайте местные законы и правила.
- **Не накрывайте рукой вспышку во время ее срабатывания.**

⚠ ЗАМЕЧАНИЕ

- **Нельзя хранить фотокамеру в пыльных или влажных помещениях.**
- **Используйте исключительно карты памяти SD/SDHC/SDXC. Запрещается использовать карты других типов.**
Если вы случайно вставили в фотокамеру карту другого типа, обратитесь к официальному дистрибьютору или в сервисный центр. Не пытайтесь извлечь карту силой.
- Регулярно создавайте резервные копии данных на компьютере или другом устройстве хранения, чтобы избежать случайной потери.
- OLYMPUS не несет ответственности за потерю каких-либо данных, хранящихся на данном устройстве.
- Следите за ремешком, на котором висит фотокамера. Он может легко зацепиться за различные выступающие предметы и стать причиной серьезной травмы.
- Не роняйте фотокамеру и не подвергайте ее воздействию сильных ударов или вибраций.
- При установке фотокамеры на штатив или снятия со штатива вращайте винт штатива, а не фотокамеру.
- Перед транспортировкой фотокамеры уберите штатив и любые другие дополнительные принадлежности, произведенные не OLYMPUS.
- Не касайтесь электрических контактов на фотокамере.
- Не оставляйте фотокамеру направленной прямо на солнце. Это может привести к повреждению ламелей/ шторок затвора, нарушению цветопередачи, появлению ореола на элементе записи изображения, а также к пожару.
- Не прикладывайте к объективу значительных толкающих или тянущих усилий.
- Вынимайте аккумулятор перед продолжительным хранением фотокамеры. Выбирайте для хранения прохладные и сухие места во избежание конденсации и образования налета внутри фотокамеры. Проверьте фотокамеру после хранения, включив питание и нажав на кнопку спуска затвора, убедитесь, что она функционирует нормально.
- Фотоаппарат может не работать должным образом в местах, где он подвержен воздействию магнитного/электромагнитного излучения, радиоволн или высокого напряжения, как, например, рядом с телевизором, микроволновой печью, видеоприставкой, громкоговорителями, большим монитором, ТВ или радиопередатчиком и т.п. В этом случае выключите фотоаппарат и передатчики. В таких случаях выключите и снова включите фотоаппарат, прежде чем продолжить работу.
- Всегда соблюдайте ограничения, накладываемые на среду эксплуатации фотокамеры, описанные в ее руководстве.

- Вставляйте батареи осторожно, как описано в инструкции по эксплуатации.
- Перед установкой аккумулятора внимательно осмотрите его на наличие протечек, изменения окраски, деформации или других аномальных признаков.
- Перед длительным хранением фотокамеры обязательно извлеките из нее аккумулятор.
- Если требуется длительное хранение, храните аккумулятор в прохладном месте.
- Фотокамера расходует питание в зависимости от режима ее эксплуатации.
- В нижеуказанных режимах электроэнергия расходуется непрерывно, и аккумулятор быстро разряжается.
 - Непрерывно используется трансфокатор.
 - В режиме съемки кнопка затвора продолжительное время нажата наполовину, что включает автоматическую фокусировку.
 - Просмотр снимков на мониторе в течение продолжительного времени.
 - Используется GPS.
- При использовании разряженного аккумулятора фотокамера может выключиться без отображения индикатора предупреждения о недостаточной заряженности аккумулятора.
- Попадание влаги или жира на контактные выводы аккумулятора может привести к нарушению контакта с фотокамерой. Перед использованием тщательно протрите аккумулятор сухой салфеткой.
- Обязательно зарядите аккумулятор перед первым использованием, иначе он прослужит недолго.
- При использовании фотокамеры на аккумуляторах при низких температурах окружающей среды, держите фотокамеру и запасные аккумуляторы в самом теплом месте. Аккумуляторы, подсевшие при низкой температуре, могут восстановить работоспособность при комнатной температуре.
- Перед длительными поездками, особенно за границу, купите запасные аккумуляторы. Во время путешествия возможны затруднения с приобретением рекомендованных аккумуляторов.
- Для сетевого USB-адаптера моноблока с вилкой:
Для правильного подключения к розетке сетевой USB-адаптер F-5AC необходимо расположить вертикально.

Использование функции беспроводной связи

- **Выключайте камеру в больницах и других учреждениях с установленным медицинским оборудованием.**
Радиоволны, излучаемые камерой, могут оказывать негативное влияние на медицинское оборудование и приводить к неисправностям, которые могут стать причиной несчастных случаев.
- **Выключайте камеру на борту самолета.**
Использование беспроводных устройств на борту самолета может мешать безопасной эксплуатации самолета.

Меры предосторожности при использовании функции беспроводной сети

В случае использования функции беспроводной связи в стране, отличной от страны покупки камеры, существует риск несоответствия характеристик камеры принятым в этой стране нормам беспроводной связи. Компания Olympus не несет ответственности за несоответствие таким нормам.

Функция GPS, электронный компас

- В местах не под открытым небом (в помещении, под землей, под водой, в лесу, возле высоких зданий) и в местах, подверженных влиянию сильных магнитных или электрических полей (вблизи высоковольтных линий электропередач, магнитов, электрического оборудования, мобильных телефонов, работающих на частоте 1,5 ГГц), определение местоположения может оказаться невозможным или выполняться с ошибками.
- Высота на экране информации о местоположении или экране просмотра изображения и др. отображается/регистрируется на основе информации датчиков давления, встроенных в корпус фотоаппарата. Будьте осторожны, поскольку отображаемая высота не основана на данных GPS.
- Ошибки электронного компаса могут быть вызваны влиянием сильных магнитных или электрических полей (например, от телевизоров, микроволновых печей, больших двигателей, радиовышек и высоковольтных линий электропередач). Для восстановления работоспособности функции электронного компаса крепко удерживайте фотоаппарат и опишите им фигуру в виде цифры 8, поворачивая запястья.
- Поскольку от функции GPS и функции электронного компаса не требуется высокая точность, точность измеренных значений (широта, долгота, направление по компасу и др.) не гарантируется.

Монитор

- Не прикладывайте к монитору значительные усилия, иначе изображение может стать нечетким, возможны неполадки в режиме просмотра или монитор будет поврежден.
- В верхней/нижней части монитора может появляться белая полоска, но это не является признаком неполадок.
- При расположении объекта съемки по диагонали фотокамеры его края могут выглядеть на мониторе зигзагообразными. Это не является признаком неполадок. Данный эффект будет менее заметен в режиме просмотра.
- В условиях низких температур монитору может потребоваться больше времени на включение, или его цветопередача временно изменится. Удачным решением при использовании фотокамеры в условиях крайне низких температур будет периодическое помещение фотокамеры в теплое место. Монитор, работающий хуже при низких температурах, восстановится при нормальных температурах.
- Монитор данного изделия произведен по высокоточной технологии, однако некоторые пиксели все равно могут выгорать. Они не влияют на сохранение изображений. В зависимости от угла зрения возможна неравномерность цвета и яркости. Это происходит в силу конструкции монитора. Это не является неисправностью.

Правовые и прочие уведомления

- Фирма Olympus не дает никаких заверений или гарантий в отношении убытков или ожидаемой выгоды от надлежащего использования данного изделия, а также требований третьих лиц, вызванных ненадлежащим использованием данного изделия.
- Фирма Olympus не дает никаких заверений или гарантий в отношении убытков или ожидаемой выгоды, которые могут возникнуть из-за стирания данных снимков при надлежащем использовании данного изделия.

Ограничение гарантии

- Компания Olympus не делает заявлений и не дает гарантий, как явных, так и подразумеваемых, посредством или в отношении любого содержания данных письменных материалов или программного обеспечения, и ни при каких обстоятельствах не будет нести ответственность по любой подразумеваемой гарантии товарного состояния или пригодности для любых конкретных целей или за любой косвенный, побочный или непрямо́й ущерб (включая ущерб от потери коммерческой выгоды, препятствия в бизнесе и потери коммерческой информации, но не ограничиваясь ими), возникающий в результате использования или неспособности использовать эти письменные материалы или программное обеспечение или оборудование. В некоторых странах запрещено исключать или ограничивать ответственность за вытекающие или побочные убытки или за косвенные гарантии, поэтому ограничения, приведенные выше, могут на вас не распространяться.
- Компания Olympus сохраняет за собой все права на данное руководство.

Предупреждение

Несанкционированное фотографирование или использование материалов, защищенных авторским правом, может привести к нарушению действующего законодательства об авторском праве. Фирма Olympus не принимает никакой ответственности за несанкционированные фотографирование, использование и другие действия, нарушающие права владельцев авторского права.

Уведомление об авторском праве

Все права защищены. Никакая часть настоящих печатных материалов или программного обеспечения ни в каких целях не может быть воспроизведена в какой бы то ни было форме и какими бы то ни было средствами, будь то электронные или механические, включая фотокопирование и запись на магнитный носитель или сохранение в запоминающих устройствах или поисковых системах, если на то нет письменного разрешения фирмы Olympus. Мы не принимаем никакой ответственности за использование информации, содержащейся в настоящих печатных материалах или программном обеспечении, или за убытки, явившиеся следствием использования этой информации. Фирма Olympus сохраняет право на внесение изменений в форму и содержание настоящей публикации или в программное обеспечение без каких-либо обязательств и предварительных уведомлений.

Для пользователей в Европе

Сокращенное заявление о соответствии

Настоящим компания OLYMPUS CORPORATION заявляет, что радиооборудование типа IM015 соответствует Директиве 2014/53/EU.

Полный текст заявления о соответствии нормам ЕС доступен по следующему адресу:

<http://www.olympus-europa.com/>



Этот символ [перерезанный мусорный бак на колесиках, Директива ЕС об отходах «WEEE», приложение IV] указывает на отдельный сбор мусора для электрического и электронного оборудования в странах ЕС.

Пожалуйста, не выбрасывайте это устройство вместе с бытовыми отходами.

Пожалуйста, для утилизации данного продукта пользуйтесь действующими в вашей стране системами возврата и сбора для утилизации.



Этот символ [перерезанный мусорный бак на колесиках, Директива ЕС об отходах 2006/66/EC, приложение II] указывает на отдельный сбор использованных элементов питания в странах ЕС.

Пожалуйста, не выбрасывайте элементы питания вместе с бытовыми отходами.

Пожалуйста, для утилизации использованных элементов питания пользуйтесь действующими в вашей стране системами возврата и сбора для утилизации.

Гарантийные условия

В том маловероятном случае, если несмотря на надлежащее использование (в соответствии с имеющимся в комплекте печатным руководством по эксплуатации) в течение гарантийного срока, установленного применимым национальным законодательством, в продукте, приобретенном у авторизованного дистрибьютора Olympus в области коммерческой деятельности компании OLYMPUS EUROPA SE & Co. KG, как указано на сайте <http://www.olympus-europa.com>, будут обнаружены неисправности, продукт подлежит бесплатному ремонту или замене на усмотрение компании Olympus. Для того чтобы компания Olympus могла в кратчайшие сроки предоставить надлежащее гарантийное обслуживание, обратите внимание на следующую информацию и инструкции:

1. Для предъявления претензий по настоящей гарантии следуйте инструкциям по их регистрации и отслеживанию, приведенным на сайте <http://consumer-service.olympuseuropa.com> (эта услуга доступна не во всех странах), или обратитесь с продуктом, соответствующим оригиналом счета или платежной квитанцией и заполненным гарантийным талоном к дилеру, у которого был приобретен продукт, или в любой сервисный центр Olympus в области коммерческой деятельности компании OLYMPUS EUROPA SE & Co. KG, как указано на сайте <http://www.olympus-europa.com>, до истечения гарантийного срока, установленного применимым национальным законодательством.

2. Убедитесь, что гарантийный талон правильно заполнен представителем компании Olympus или авторизованного дилера или сервисного центра. Поэтому проверьте, что в талон вписаны ФИО, название дилера, серийный номер продукта, год, месяц и день покупки, или что к гарантийному талону приложен оригинал счета или товарный чек (с указанием имени дилера, даты покупки и типа продукта).
3. Поскольку дубликат гарантийного талона не выдается, храните талон в надежном месте.
4. Следует иметь в виду, что компания Olympus не принимает на себя риски и не возмещает расходы, связанные транспортировкой продукта дилеру или в авторизованный сервисный центр Olympus.
5. Эта гарантия не покрывает перечисленные ниже неисправности, и вам потребуется оплатить счет за их устранение, даже если они возникли в течение вышеуказанного гарантийного срока.
 - a. Любые неисправности, обусловленные неправильным обращением (например, использованием по назначению, не указанному в руководстве по эксплуатации и т. п.).
 - b. Любые неисправности, которые возникли вследствие ремонта, модификации, чистки и других аналогичных операций, выполненных не компанией Olympus или авторизованным сервисным центром Olympus.
 - c. Любые неисправности и повреждения, обусловленные перевозкой, падениями, ударами и т. п. после приобретения продукта.
 - d. Любые неисправности или повреждения, которые возникли вследствие пожара, землетрясения, наводнения, удара молнии, других природных катастроф, загрязнения окружающей среды и нестабильного электрического напряжения.
 - e. Любые неисправности, которые возникли вследствие небрежного или неправильного хранения (например, хранение продукта в условиях повышенной температуры или влажности, вблизи таких репеллентов, как нафталин, или вредных лекарственных препаратов и т. п.), неправильного технического обслуживания и т. п.
 - f. Любые неисправности, которые возникли вследствие использования израсходованных элементов питания и т. п.
 - g. Любые неисправности, которые возникли вследствие попадания внутрь корпуса продукта песка, грязи, воды и т. п.
6. В соответствии с данной гарантией единственной обязанностью компании Olympus является ремонт или замена продукта. Любая ответственность в соответствии с данной гарантией за непрямой или косвенный ущерб или убытки любого рода, понесенные покупателем вследствие неисправности продукта, в частности, любой ущерб или повреждение, причиненные объективам, пленкам, другому оборудованию и аксессуарам, используемым вместе с продуктом, а также за любые убытки, обусловленные задержкой ремонта или потерей данных, исключается. Это заявление не относится к обязательным нормам закона.

Товарные знаки

- Microsoft и Windows являются зарегистрированными товарными знаками корпорации Microsoft.
- Macintosh является товарным знаком Apple Inc.
- Логотип SDXC является товарным знаком SD-3C, LLC.
- Логотип Apical является зарегистрированным товарным знаком компании Apical Limited.



- Wi-Fi является зарегистрированным товарным знаком ассоциации Wi-Fi Alliance.
- Логотип Wi-Fi CERTIFIED является знаком сертификации ассоциации Wi-Fi Alliance.



- Все прочие названия компаний и продуктов являются зарегистрированными товарными знаками и/или товарными знаками их соответствующих владельцев.

THIS PRODUCT IS LICENSED UNDER THE AVC PATENT PORTFOLIO LICENSE FOR THE PERSONAL AND NONCOMMERCIAL USE OF A CONSUMER TO (i) ENCODE VIDEO IN COMPLIANCE WITH THE AVC STANDARD ("AVC VIDEO") AND/OR (ii) DECODE AVC VIDEO THAT WAS ENCODED BY A CONSUMER ENGAGED IN A PERSONAL AND NON-COMMERCIAL ACTIVITY AND/OR WAS OBTAINED FROM A VIDEO PROVIDER LICENSED TO PROVIDE AVC VIDEO. NO LICENSE IS GRANTED OR SHALL BE IMPLIED FOR ANY OTHER USE. ADDITIONAL INFORMATION MAY BE OBTAINED FROM MPEG LA, L.L.C. SEE [HTTP://WWW.MPEGLA.COM](http://www.mpegla.com)

Программное обеспечение в данной фотокамере может включать программы сторонних производителей. Любая программа сторонних производителей подпадает под действия и условия ее владельцев или держателей лицензии, на основании которых данная программа предоставляется вам.

Эти условия, а также иные примечания к программам сторонних производителей, если таковые имеются, можно найти в файле в формате PDF с примечаниями к программному обеспечению на сайте

<http://www.olympus.co.jp/en/support/msgs/digicamera/download/notice/notice.cfm>

- В настоящей инструкции приняты стандарты файловых систем фотокамер «Design rule for Camera File system/DCF», установленные Japan Electronics and Information Technology Industries Association (JEITA).



Данная фотокамера содержит радиомодуль. Название модели: S059WIFI-PCA.

Обозначения

Режим Ду.....	125
(язык).....	94
(Face priority AF).....	60
(Серийная съемка с низ. скор.)..	43
(Серийная съемка с выс. скор.)..	43
/Настр. Инфо.....	96, 102
Инфо.....	96, 102
Настр.	96, 103
/☺.....	42
+.....	98
+ББ.....	98
(режим каталога).....	65, 103
(воспроизведение крупным планом) 65	
(удаление одного кадра).....	75
(выбор изображения).....	76
Кнопка (функции режима)30, 33, 34	
Кнопка (Видеосъемка).....	38
(Порядок обмена).....	71
(звуковой сигнал).....	97
(Защита).....	71
(Регулировка яркости монитора)94	
(баланс белого по эталону).....	54
(Image rotation).....	88
Сохр. тепл. цвета.....	98
(Запись звуковой заметки).....	72
(Порядок печати).....	75
Настройка.....	98, 105

A

A (режим приоритета диафрагмы) ..	36
AdobeRGB	98

B

BGM	73
-----------	----

D

DPOF.....	75
-----------	----

F

Focus BKT.....	33, 85
----------------	--------

H

HDMI	97, 104
------------	---------

I

ISO-Авто Настр.	97
----------------------	----

L

LV-Info	96, 102
---------------	---------

M

Menu.....	78, 140
MF (ручной фокус)	55

O

OI.Palette.....	106
OI.Share	106
OI.Track.....	106
Olympus Workspace	117

P

P (программный режим).....	35
Pixel Mapping.....	100, 122

S

SCN (сюжетный режим).....	28
sRGB	98

U

USB-соединение	116
----------------------	-----

А

Автооткл.	17, 100
Авторство	99
Автоспуск	42
АФ в режиме приоритета лиц	60

Б

Баланс белого	53
Баланс белого по эталону (☑)	54
ББ	98
Беспроводная дистанционная вспышка	125
Беспроводная сеть	106
Блокировка фокуса	46

В

Видео 🎥	87
Видео из снимков	84
Видеоролик в режиме замедленной съемки	58
Внешние вспышки	125
Воспроизведение Видеоролик	64, 66
Фотография	64, 65
Воспроизведение видео	66
Воспроизведение крупным планом ..	65
Вращение	72
Вспышка	45
Выбор изображения	76
Вывод HDMI	104
Вырезание Видеоролик	70, 93
Изображение JPEG	68, 90
Высокоскоростной видеоролик	58

Г

Громкость записи	87
------------------------	----

Д

Данные Exif	99
Данные о местоположении	100, 115
Диск выбора режимов	27

Ж

Живая комбинированная съемка	31
ЖУРНАЛ	111, 113
Журнал GPS	113

З

Замер	60
Запись видео	38
Запись звуковой заметки Фотография	72
Зап. полож. по GPS	100
Заряд аккумулятора	16
Компьютер	116
Защита	71
Защита Сброса	93
Звуковой сигнал	97
Зона АФ	82

И

Изм. Имя Файла	99
Изображение RAW	56
Имя файла	99
Индикатор	24, 102
Информация о положении	100

К

Календарное отображение	65, 103
Карта	13, 15
Карта SD	15
Форматирование карты	21
Качество изображения Видеоролик	57
Фотография	56
Кнопка INFO	24, 63, 78
Количество сохраняемых кадров ...	119
Компьютерное программное обеспечение	117
Конверсионный объектив	129
Конт.коррекц.	101
Контроль интенсивности вспышки ...	59
Коррекция баланса белого	98
Коррекция экспозиции	41
Крупный план	33, 55

М

Макросъемка.....	33, 55
Меню видео.....	87, 141
Меню настройки.....	94, 144
Меню просмотра.....	88, 142
Меню съемки.....	80, 141
Меню съемки 1.....	80
Меню съемки 2.....	80
Метка даты.....	86
Микроскоп.....	33

Н

Наложение.....	74, 91
Наложение фокуса.....	33
Настр. замед.съемки.....	84
Настр. наложения фокуса.....	86
Настройка громкости.....	66
Настройка языка (🗣️).....	94
Настройки Wi-Fi.....	94, 109, 110
Настройки качества изображения...98, 105	
Настроить Уровень.....	100

О

Освещение смешивания.....	31
Отображение гистограммы.....	24, 102
Отображение данных.....	22
Воспроизведение.....	62
Отображ. Сетки.....	96
Отслеживание.....	83

П

Панель управления Live control.....	48
Панорама.....	32
Передача изображений на смартфон .. 108	
Перечень параметров.....	136, 138
ПК.....	116
Подавл.Шума.....	97
Подводная фотосъемка (🐟).....	34
Подключение	
Компьютер.....	116
Смартфон.....	106
Подсветка HDR.....	29

Подсветка Аф.....	25, 101
Подсчет Пикселей.....	56, 105, 119
Пользовательское меню.....	96, 142
Порядок обмена.....	71
Порядок печати.....	75
Предустан. серия.....	44
Приоритет GPS.....	100
Пропорции.....	55
Пропорции Кадра.....	55
Просм.Зап.....	94

Р

Размер изображения.....	119
Видеоролик.....	57
Фотография.....	56, 105
Регистрация пользователя.....	2
Регулировка яркости монитора.....	94
Редакт.....	88
Редакт. JPEG.....	68, 88, 90
Редакт. RAW.....	68, 88
Редактировать видео.....	69, 92, 93
Редактировать изображения.68, 88, 90	
Реж.Автофок.....	55
Режим AUTO (📷).....	25
Режим видеосъемки.....	39
Режим Ду (🔋 Режим Ду).....	125
Режим каталога.....	65, 103
Режим подводной съемки (🐟).....	34
Режим фокусировки.....	55
Режим Цвета.....	50, 81
Режимы съемки.....	27
Ручная фокусировка.....	55
Рф Помощник.....	96, 101

С

Сброс/устан. пользов. реж.	80
Светодиодная подсветка	47
Светодиодный индикатор	127
Сдвиг Экспозиции	97
Серийная съемка	42
Сертификация	100
Силиконовый кожух	125
Скор. перед. видео	57, 87
Слайд-шоу	73
Стабилизация	59
Стоп-кадр	69, 92
Стробоскоп для подводной съемки	125
Супер макро	55
Съемка	
Видеоролик	38
Фотография	27
Съемка с дистанционным управлением	108
Сюжетный режим	28

Т

Телевизор	104
Телеобъектив (зум)	26

У

Увеличить	26
Увеличить LV	96
Удаление	
Все изображения	95
Выбранные изображения	76
Однокадров.	75
Уменьш. Мерцания	96
Уровень заряда аккумулятора	17
Уровень сжатия	56, 105, 119
Установка	117
Установка даты и времени (Ⓢ)	18
Уст.Карту	21, 95

Ф

Фильтр Шума	97
Формат.	21
Формат файла	119
Функция регистрации данных ..	111, 113

Х

Хранение	117
----------------	-----

Ц

Цвет конт. коррекции	96
Цвет. Простр.	98
Цифровой телеконтв.	42

Ч

Частичный Цвет	52
Част. кадров видео	57, 87
Частота Кадров	57
Чувствительность ISO	52

Ш

Широкоугольный (зум)	26
Шторка объектива	128

OLYMPUS EUROPA SE & CO. KG

Здания компании: Consumer Product Division

Wendenstrasse 14-18, 20097 Hamburg, Германия

Тел.: +49 40-23 77 3-0 / Факс: +49 40-23 07 61

Доставка товаров: Modul H, Willi-Bleicher Str. 36, 52353 Düren, Германия

Почтовый адрес: Postfach 10 49 08, 20034 Hamburg, Германия

Европейская служба технической поддержки для клиентов:

Посетите нашу домашнюю страницу <http://www.olympus-europa.com>

или позвоните нам ПО БЕСПЛАТНОМУ НОМЕРУ*: **810-800 67 10 83 00**

Для всех Европейских стран, которых нет в списке, если не удастся соединиться с вышеуказанным номером, просим использовать следующие ПЛАТНЫЕ НОМЕРА **+49 40 - 237 73 899**